

ACCESSOIRES

POUR

**CITROËN**

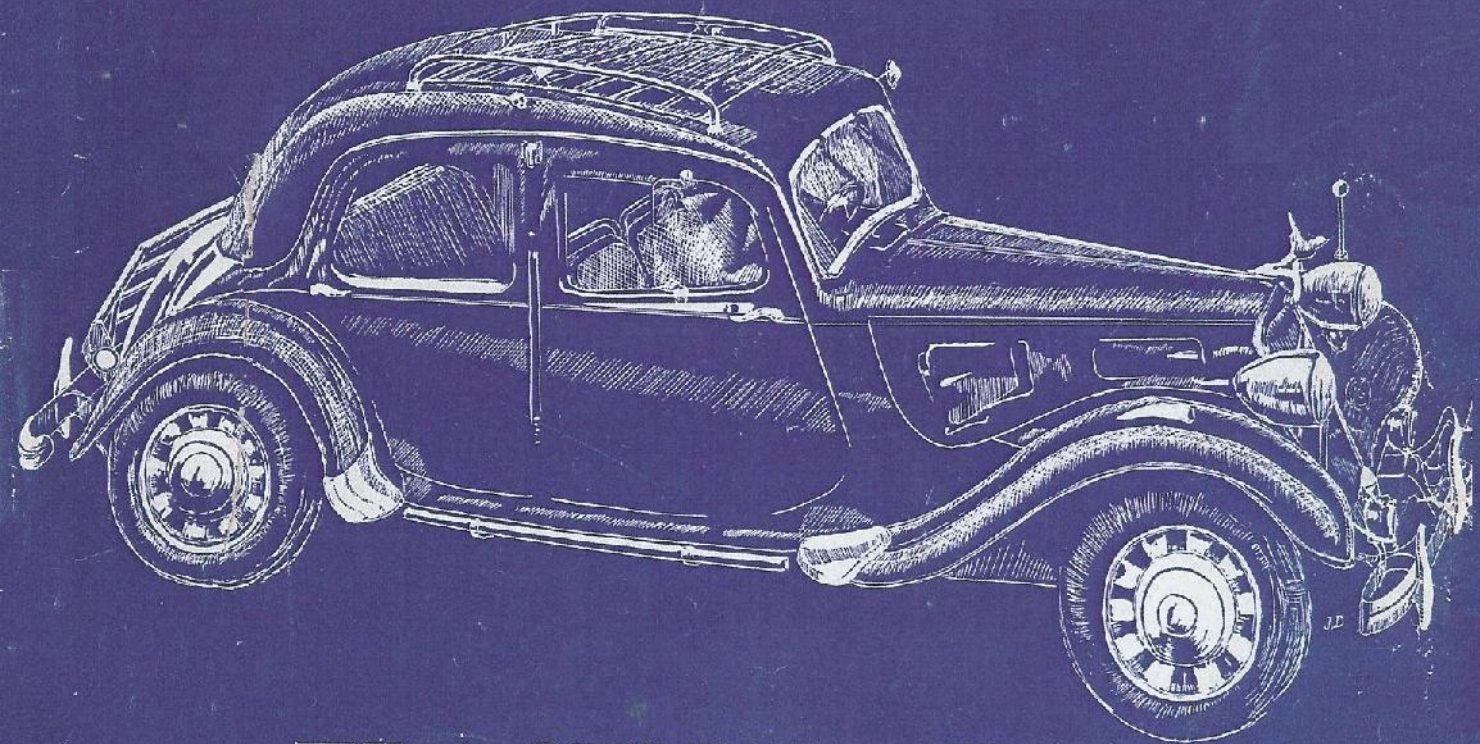

**TRACTION AVANT**

**7 & 11 CV**

# PRÉSENTATION

	PAGES
<b>Chapitre 1.</b> HABILLAGE EXTÉRIEUR DE LA CARROSSERIE . . . . .	4 à 14
<b>Chapitre 2.</b> AMÉNAGEMENT DU CONFORT INTÉRIEUR . . . . .	15 à 19
<b>Chapitre 3.</b> PERFECTIONNEMENT DU MOTEUR . . . . .	20 à 24
<b>Chapitre 4.</b> PERFECTIONNEMENT DE LA SUSPENSION . . . . .	25 à 27
<b>Chapitre 5.</b> LES ACCESSOIRES ET PIÈCES DE REMPLACEMENT . . . . .	28 à 37

## TABLE DES MATIÈRES

DÉSIGNATION	Pages	DÉSIGNATION	Pages
Accélérateur à rouleau . . . . .	17	Garnitures de freins et d'embrayages . . . . .	34
Accumulateurs . . . . .	28	Graisseurs divers . . . . .	37
Allumeurs . . . . .	29	Hamacs . . . . .	16
Amortisseurs . . . . .	25-26	Housses d'intérieur . . . . .	15
Antibrouillards . . . . .	10	Huile Lockheed . . . . .	33
Antiyois . . . . .	9-18	Indicateur de direction . . . . .	10
Antiyois pour carburant . . . . .	9	Induits et inducteurs . . . . .	29
Autopulse (pompe) . . . . .	22	Interrupteurs de batteries . . . . .	21-29
Avances à main . . . . .	20	Interrupteurs divers . . . . .	29-31
Balais . . . . .	30	Jantex (enjolveur) . . . . .	9
Batteries . . . . .	28	Lampes . . . . .	28
Bloc de triangulation . . . . .	27	Lanternes arrière . . . . .	31
Bobines . . . . .	31	Malle arrière Speed . . . . .	11
Bouchon de trou de manivelle . . . . .	6	Malles de toit . . . . .	12
Bouchon de radiateur . . . . .	36	Manivelles lève-glace . . . . .	36
Bouchons de réservoir . . . . .	9	Manivelles de mise en marche . . . . .	20
Boutte pour levier de changement de vitesses . . . . .	36	Manipulateur . . . . .	17
Câble de freins . . . . .	35	Marchepieds . . . . .	7
Canalisations Titeflex . . . . .	32	Mouleurs décoratives . . . . .	5
Caoutchouc accordéon pour direction . . . . .	32	Obturateur de trou de manivelle . . . . .	6
Carburateurs . . . . .	24	Pare-chocs . . . . .	4-5
Cendriers . . . . .	17	Phares et antibrouillards . . . . .	10-28
Chargeurs . . . . .	35	Plafonnier . . . . .	31
Chauffage . . . . .	16	Plaques d'immatriculation . . . . .	4
Chanjuil . . . . .	23	Plaques internationales . . . . .	4
Commande de pare-brise . . . . .	36	Plateformes . . . . .	13-14
Commutateur sur direction . . . . .	31	Poignées de portières . . . . .	36
Comodo . . . . .	31	Pompe automatique de carburant . . . . .	22
Condensateurs . . . . .	29	Pompe à essence . . . . .	32
Courroie de ventilateur . . . . .	32	Pompe de graissage . . . . .	37
Culasses . . . . .	22	Porté-bagages . . . . .	13-14
Défecteurs . . . . .	18	Porte-clés . . . . .	18
Dégivreurs . . . . .	16	Postes Radio . . . . .	19
Démarrateurs . . . . .	30	Prise de courant . . . . .	29
Détendeur-régulateur . . . . .	21	Raccord caoutchouc pour radiateurs . . . . .	32
Dispositif de pare-brise . . . . .	36	Régulateur de tension . . . . .	29
Distributeurs d'allumage . . . . .	29	Rétroviseur . . . . .	11
Echappements silencieux . . . . .	21	Robinet de batterie . . . . .	21-29
Ecrans antiéblouissants . . . . .	17	Sabots d'ailes . . . . .	6
Embellisseur de tuyau d'échappement . . . . .	11	Silencieux . . . . .	21
Enjolveurs de roues . . . . .	8-9	Sujets de radiateurs . . . . .	5
Essuie-glace . . . . .	32	Suspension Speed . . . . .	26
Extincteurs . . . . .	18	Témoin d'aile . . . . .	11
Fétiches . . . . .	5	Thermomètres . . . . .	23
Feux clignotants . . . . .	10	Titeflex (canalisations) . . . . .	32
Feux de position . . . . .	10	Transformation Polymétal . . . . .	22
Filets . . . . .	16	Viseur d'aile . . . . .	11
Flamme pour portières . . . . .	8	Visserie pour carrosserie . . . . .	36
Flamme pour ventilons . . . . .	36	Voilazur . . . . .	17
Freins Lockheed . . . . .	33	Volets d'air . . . . .	18
Gardes de pare-chocs . . . . .	5		

# 1 HABILLAGE EXTÉRIEUR DE LA CARROSSERIE

## PLAQUES D'IMMATRICULATION

EN ALUMINIUM EMBOUTI

AVANT CINTRE



Modèle C non bordé  
s'adaptant sur pare-chocs d'origine

Modèle CS non bordé  
s'adaptant sur pare-chocs Repusseau

Modèle bordé  
pour roues pilotes tous modèles... 84. »

Le Jeu comprenant une plaque avant  
cintrée et une plaque arrière... 192. »

ARRIÈRE



Modèle C non bordé... 114. »  
Modèle bordé pour roues pilotes



N° 8

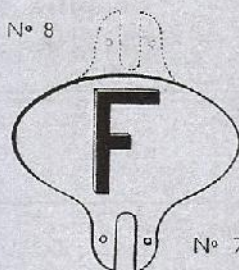

N° 7

Plaque n° 5...	200 × 120.....	40
	300 × 180.....	45
Plaque n° 6...	200 × 120.....	40
(en largeur)...	300 × 180.....	45
Plaque n° 7...	215 × 180.....	45
Plaque n° 8...	215 × 180.....	45

## PARE-CHOC

Modèle **JM** façon **ORIGINE**

spécialement étudié pour 7 et 11 CV  
monolame chromé s'adaptant exactement  
sur les ferrures d'origine

AV ou AR sans ferrures

Type 82..... 240 » Hausse 5 %

Modèle Standard **REPUSSEAU** sans bouchon d'œil, embouts courbés  
lame acier chromé de 90  $\frac{m}{m}$ . Sans ferrures.



Modèle **REPUSSEAU** spécial, Citroën. Sans ferrures.  
AV..... 300 » AR entier..... 290 »



PROFIL 26.835 (acier chromé de 95  $\frac{m}{m}$ )

AV 240 » 1/2 AR 180 »  
AR entier 240 »

### SUPLESS

Type "**AMERIC**" spécialement conçus  
pour 7 et 11 CV Citroën.

Lame large en acier forte épaisseur,  
entièrement chromé avec barrettes et prêts à  
poser sur ferrures origine :

Pour 7 et 11 légère... réf. 37 380 » } Hausse  
11 CV normale... 38 420 » } 5 %

Type "**STANDARD**" (figure ci-contre).

Le pare-chocs AV ou AR de remplacement  
prêt à poser sur ferrures d'origine :

7 et 11 légère..... 195 » }  
Supplém<sup>t</sup> p<sup>r</sup> 2 barrettes chromées 35 » } Hausse 5 %  
11 CV Normale..... 215 » }  
Supplém<sup>t</sup> p<sup>r</sup> 2 barrettes chromées 35 » }

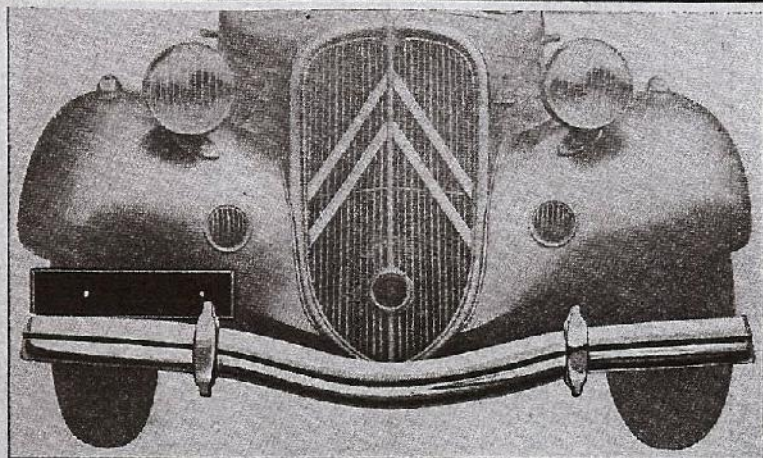

## PARE-CHOC LATÉRAUX TUBULAIRES



Monotube entièrement chromé, protégeant parfaitement les côtés de la voiture.

Modèle "CROMOS"		Modèle "SUPLESS"	
7 et 11 légère, la paire avec ferrures.....	240 »	7 CV la paire avec ferrures .....	378 »
11 CV normale, — .....	260 »	11 CV — — .....	399 »
11 CV famil. 6 glaces — .....	280 »		
Modèle "ECLAIR" 7 et 11 légère, la paire.....		160 »	
Cornière chromée avec ferrures 11 normale — .....		180 »	

## MOULURES DÉCORATIVES "FACA"

A FIXATION RAPIDE SANS DÉGARNISSAGE PAR AGRAFES A RESSORT

pour enjoliver les chevrons du radiateur, les ventilans, le pourtour de la carrosserie. — Spéciales pour Citroën T. A.

Moulures polies avec agrafes de fixation	7 et 11 cv légères	11 cv berline	11 cv familiale
Type 3 joncs. — Ceinture de caisse (10 pièces).....	150. »	160. »	170. »
— Enjoliveurs de ventilans (4 pièces)...	40. »	40. »	40. »
— Chevrons (4 pièces).....	30. »	35. »	35. »
— Garniture complète (18 pièces).....	200. »	215. »	225. »
Type 15 cv. — Enjoliveurs de portières (4 pièces)....	90. »	95. »	100. »

## GARDES DE PARE-CHOC

Suppriment les inconvénients des différentes hauteurs de pare-chocs, protègent efficacement les avertisseurs et la calandre des traction-avant.

Modèle "ÉCLAIR" pour tous modèles Citroën....	Le jeu de 4.....	100 »
Modèle "ROBRI" (figure).....	Le jeu de 4.....	128 »
Modèle "ENKESCHOC" Montage par bride.....	La paire.....	52 »
— Montage par bouton central.	La paire.....	50 »

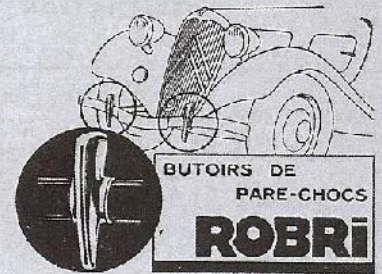

## SUJETS MODERNES

Complétant la ligne aérodynamique et donnant un cachet personnel à la voiture. S'adaptent sans transformation en moins de 5 minutes, la carène d'origine étant remplacée par le sujet.

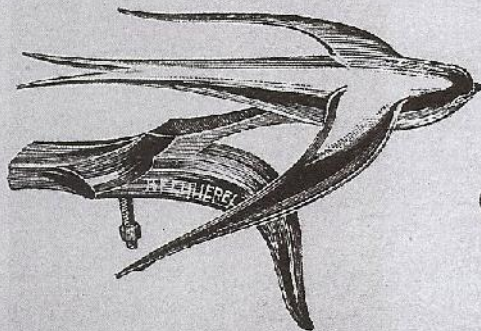

"MARTINET"  
par Becquerel

N° 1244

112 50

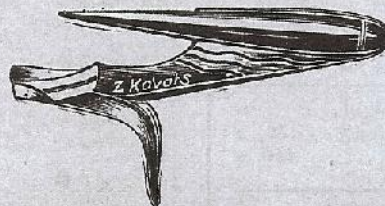

"BOLIDE"  
par Kovals  
Longueur 200 mm

N° 1246

130 »

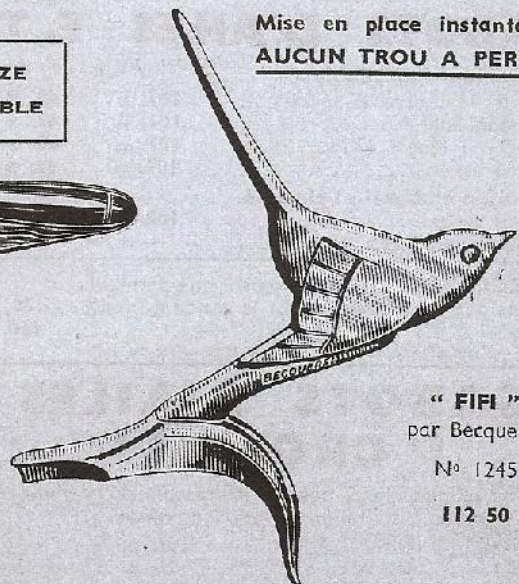

"FIFI"  
par Becquerel

N° 1245

112 50

BRONZE  
VÉRITABLE

Mise en place instantanée  
AUCUN TROU A PERCER

Spécifier si pour 7 CV, 11 CV légère, 11 CV ou 15 CV.

# OBTURATEUR DE TROU DE MANIVELLE

"ÉCLAIR" pratique, pose et enlèvement instantanés pour { 7 ou 11 CV légère... 15. »  
pour 11 CV normale.. 15. »

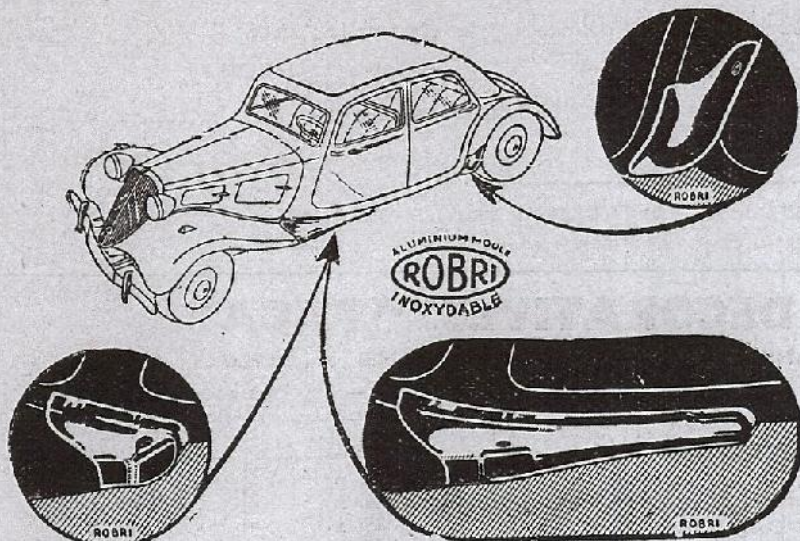
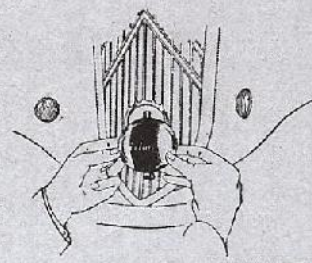

POSEZ  
LES

## Sabots d'Ailes

# ROBRI

QUI SONT DE  
VÉRITABLES  
ENJOLIVEURS  
INOXYDABLES

DÉSIGNATION	Sorties après 15/1/38 avec ROUES "PILOTE"				Sorties avant 15/1/38				
	7-9-11 CV légère	11-15 CV normale	11 CV familiale	Prix	7-9-11 CV légère		11 CV familiale	Prix	
					avant 15/6/37	après 15/6/37			
GARNITURE (de 4 sabots)	2 AR et 2 AV COURTS (emboîtant)	217 L3	217 N3	217 F3	160 »	217	217 B	239	150 »
	— — MOYENS (55 %/m)	273 L3	273 N3	273 F3	240 »	273 N1	273 N2	273 F	240 »
	— — LONGS (70 %/m)	275 L3	275 N3	275 F3	300 »	275 N1	275 N2	275 F	300 »
SABOTS AV (Jeu de 2 pièces)	2 AV COURTS (emboîtant)	215 P	215 P	215 P	92 »	215	215	215	92 »
	— MOYENS (55 %/m)	272 P	272 P	272 P	182 »	272	272	272	182 »
	— LONGS (70 %/m)	274 P	274 P	274 P	242 »	274	274	274	242 »
SABOTS AR (Jeu de 2 pièces)	2 AR (emboîtant)	216 L3	216 N3	216 F3	68 »	216	216 B	238	58 »

NOTA. — Tous jeux et garnitures comprennent les pièces pour côté Droit et celles pour côté Gauche ainsi que les vis "PARKER" polies inoxydables, pour la fixation qui est des plus facile et rapide (quelques simples perçages).

## SABOTS D'AILES E. T.

Aluminium inoxydable	Jeu AV	Jeu AR
7-9-11 légère 35-36-37	102. »	48. »
11 familiale	102. »	48. »
7-9-11 légère 1938	107. »	63. »
Type pilote	107. »	63. »
<b>En laiton embouti et chromé</b>		
Tous types	102. »	48. »
Sauf type pilote		

MODÈLES ÉCLAIR en laiton chromé permettant un ajustage parfait. Modèle ord. le jeu de 4 ..... 120. »  
— pilote ..... 150. »  
Spécifier à la Commande le type exact de voiture.

## SABOTS D'AILES "CROMOS"

en alliage blanc, garanti inoxydable pour roues "pilote" et traction avant tous modèles 1938 :

Jeu AV	105. »
Jeu AR	75. »

NOUVEAU  
SABOT D'AILE

ROBRI  
"GRAND SPORT"

pour  
ailes arrières "pilote"  
Citroën

•  
Pour tous types  
de carrosserie  
7-9-11-15 CV

•  
Recouvrir l'aile AR sur  
une hauteur d'environ  
50 cm, spécialement  
étudié pour voitures  
munies de roues  
"pilote"

216 GS  
Jeu AR... 175. »

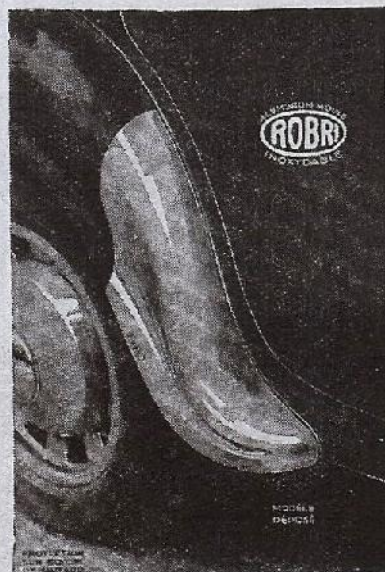

## MARCHEPIEDS

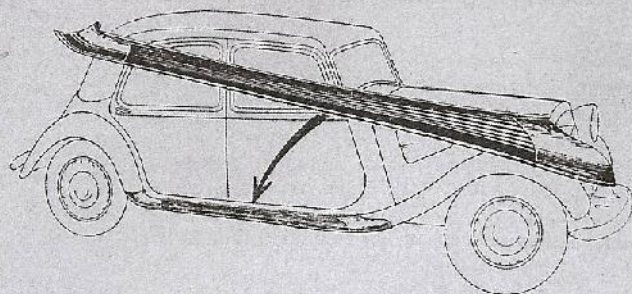

### C. A. P.

Recouverts de caoutchouc avec enjoliveurs en cuivre chromé à chaque extrémité

Type 1937 la paire **425. »**  
Types pilote 1938 et 1939 — **450. »**

Indiquer : 7 et 11 CV légère — normale — familiale — roadster — berline — 1936 ou 37 antérieure au 1<sup>er</sup> Janv. 1938 ou type pilote 1938-1939.

## O. L. D.

Émaillés noirs avec baguettes de caoutchouc serties d'aluminium rainuré et poli. Prix à la paire.

	7 CV et 11 CV légère	11 CV Berline Normale	11 CV Cond. int. Familiale
Avec garniture aluminium	<b>410. »</b>	<b>440. »</b>	<b>480. »</b>
Émaillé noir	<b>295. »</b>	<b>325. »</b>	<b>365. »</b>
Brut	<b>245. »</b>	<b>275. »</b>	<b>315. »</b>

Supplément pour teinte à la demande **80. »**

Bien spécifier à la commande le type exact de carrosserie - la date de sortie de l'usine et s'il s'agit ou non de roues "pilote".

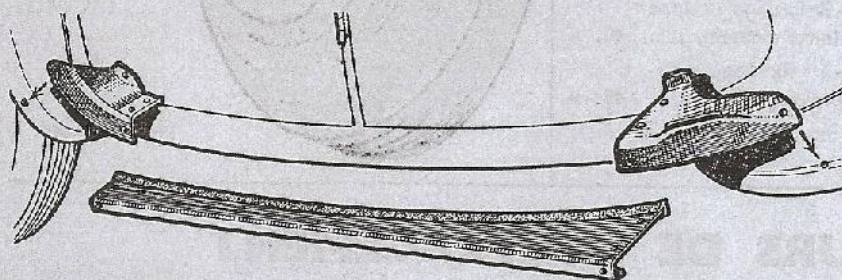
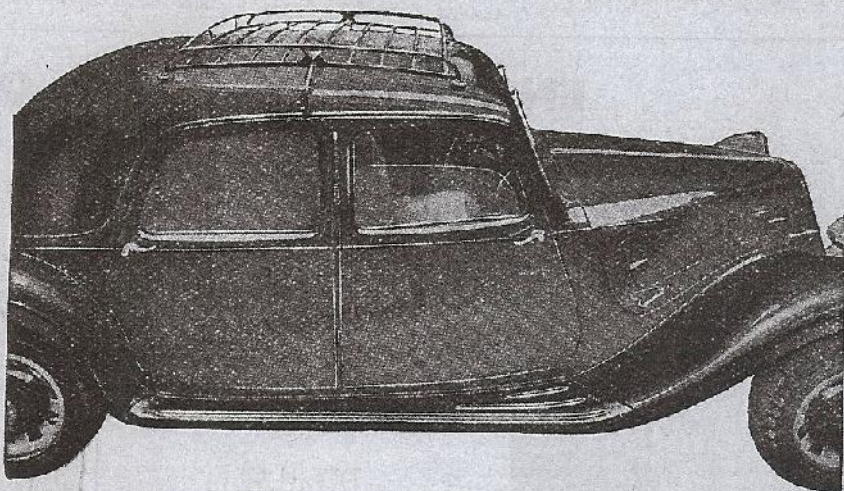

## SPEED

Muni aux extrémités de sabots d'ailes en aluminium chromé inoxydable.

La paire **390. »**

Spécifier à la commande 7 ou 11 CV légère, Cabriolet, 11 CV Normale, 11 CV Familiale avec roues ordinaires ou roues "Pilote".

## " E. T "

Recouverts de caoutchouc - Munis d'un dispositif spécial à glissières permettant un réglage parfait.

Ce modèle ne se monte que sur VOITURES A ROUES PILOTES

Pour	7-9-11 légère Ttes Carrosseries	11 CV Normale	11 CV Familiale
Prix la paire	<b>390. »</b>	<b>410. »</b>	<b>420. »</b>

## " ÉCLAIR "

Tout en acier d'une seule pièce emboutie - Émaillé au tour en noir brillant - baguette en alu poli livrée avec enjoliveur arrière et tous accessoires de pose.

7 et 11 CV légère roues Pilote la paire **220. »**  
11 CV Normale — **280. »**

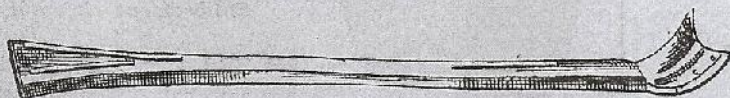

GRAVÉES OU NON  
AUX INITIALES



## FLAMMES pour portières

- Modèle "ROBRI"** (gravure), en aluminium moulé inoxydable entièrement poli, longueur 520  $\frac{3}{4}$  mm, largeur 38-7  $\frac{3}{4}$  mm, livrées avec petites vis de fixation pour tête ne nécessitant qu'un simple perçage, Réf. 270 P. .... la paire **55. »**
- Gravées à vos initiales** en creux dans la masse, lettres rouges ou noires à la demande :
- (2 lettres) supplément ..... **20. »**  
(3 lettres) — ..... **30. »**
- Modèle "CROMOS"** en laiton embouti et chromé — fixation invisible par agrafage sans vis ni boulon. .... la paire **40. »**

## ENJOLIVEURS TYPE ORIGINE

**POUR ROUES ORDINAIRES**  
Corps émaillé noir - Calotte chromée

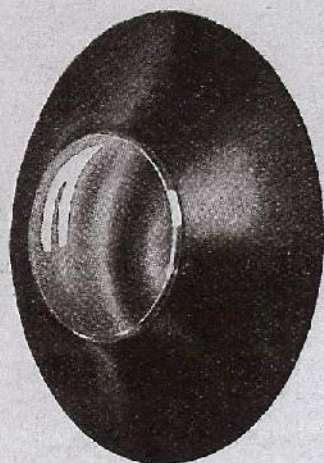

### TYPE 7 CV

Réf. 2000. - 2<sup>e</sup> fixation à rampe circulaire, diamètre 158. **38. »**

Réf. 2015. - 1<sup>re</sup> fixation à colle-rette, diamètre 225. .... **38. »**

### TYPE 11 CV

Réf. 2020. - 2<sup>e</sup> fixation à rampe circulaire, diamètre 205. **40. »**

Réf. 2025. - 1<sup>re</sup> fixation à colle-rette, diamètre 272. .... **40. »**

**POUR ROUES PILOTES**

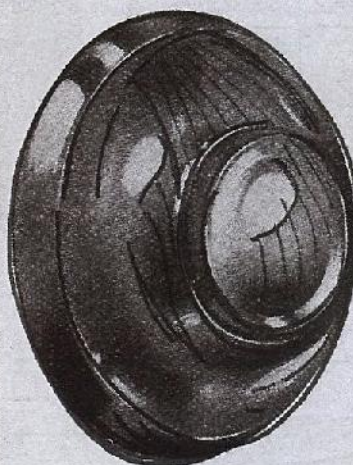

FIXATION  
DIRECTE

ENTIÈ-  
REMENT  
CHROMÉ



PRIX ... **40. »**

## ENJOLIVEURS DE REMPLACEMENT

se montent en remplacement des modèles d'origine sans aucune modification

**POUR ROUES ORDINAIRES**

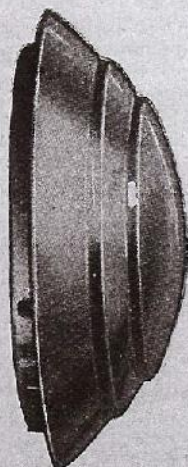

Entièrement chromés

### TYPE 7 et 11 CV

Réf. 2005. — 2<sup>e</sup> fixation, diamètre 158. .... **52.50**

### TYPE 7 CV

Réf. 2010. — 1<sup>re</sup> fixation, diamètre 230. .... **52.50**

**POUR ROUES PILOTES**

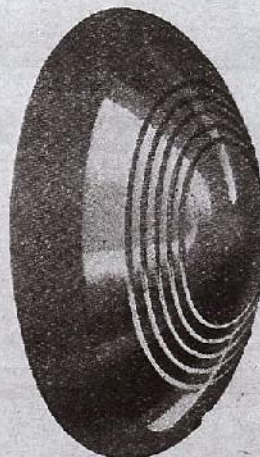

Calotte chromée - Ceinture émaillée

(noir, rouge, jaune ou vert)

Réf. 2030 ..... **65. »**

Entièrement chromés

Réf. 2030 ..... **75. »**

Réf. 2030 BM. .... **45. »**

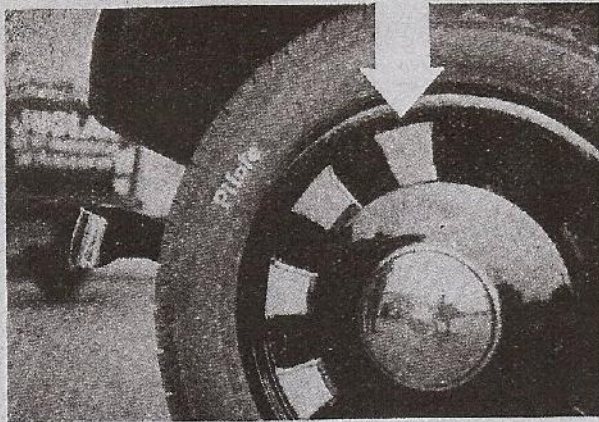

## Enjoliveur "PILOTE LUXE"

L'enjoliveur "PILOTE LUXE" pour roue pilote est chromé et inoxydable.

Chacun de ses éléments s'adapte exactement aux rayons plats, s'y fixe instantanément et sans outils, par son accrochage automatique.

Il se fait également en couleur assortie à la carrosserie.

Le jeu de 50 éléments pour 5 roues..... 160. »

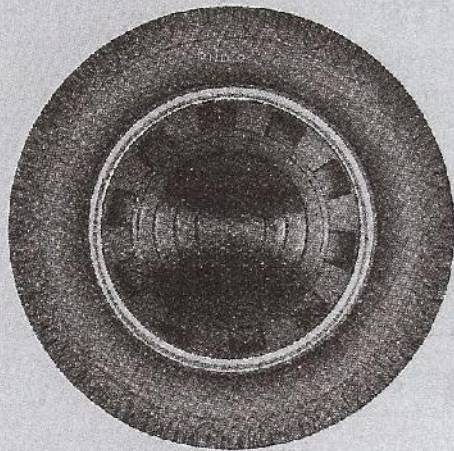

## JANTEX POUR ROUES PILOTE

Cercle chromé s'adaptant instantanément sur le pourtour extérieur de la jante sans démontage du pneu ni de la roue, par un simple agrafage.

Le jeu de 5..... 250. »

## PARE-VOL POUR ROUES DE SECOURS

Ecrou à serrure de sûreté  
pour roue de secours

SUR -- PRATIQUE -- SIMPLE

spécifier à la commande le type de la voiture

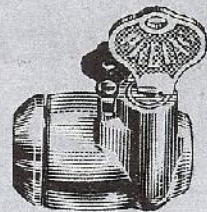

Réf. 544. — Modèle 7 cv. — Se monte à la place de l'écrou Michelin..... 49 »

Réf. 546. — Modèle 7 et 11 cv. — Se fixe sur le flasque à la place de l'écrou d'origine qui maintient la roue de secours..... 57 »

## BOUCHON ANTIVOL "PRÉLAC"

contre les vols d'essence

Le Bouchon Antivol "PRÉLAC" se compose du bouchon proprement dit et du Pare-voil à serrure de sûreté. Il offre une sécurité totale et sa manœuvre ne demande aucun effort. C'est le bouchon antivol parfait.

Réf. 552, pour 7, 9, 11, 15 cv..... 57 »

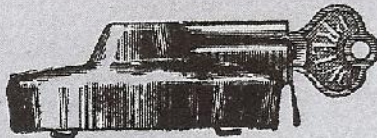

## BOUCHON ANTIVOL "ÉCLAIR"

Le bouchon de sécurité "ÉCLAIR" breveté S.G.D.G. déjà bien connu des automobilistes empêche le vol d'essence dans le réservoir grâce à son ressort intérieur.

On l'ouvre et on le ferme avec un doigt et enfin il est imperdable parce qu'il est solidaire du goulot sur lequel il est fixé en quelques secondes.

Deux modèles :

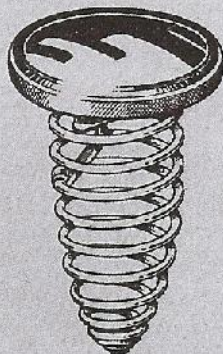

Modèle Rond

Modèle rond... 25. »

Modèle à bec... 22. »

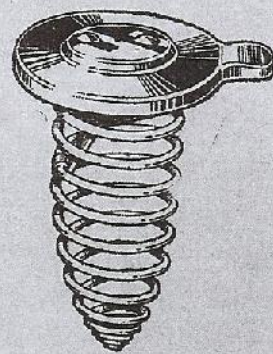

Modèle à Bec



## FEUX DE POSITION



**Type 2020** aérodynamique douille brevetée, socle spécial.  
Entièrement chromé..... 55. »  
Émaillé..... 50. »

Modèle réclame chromé 25. »



**KLAXON** type 15  
à encastrer  
calotte chromée  
La paire (sans lampe) 50. »  
Hausse 3 %

“**CIPALUX 1500**”, fonte blanche, chromé, long. 150 ..... 35. »  
“**CIPAPHOTE 1600**”, laiton chromé, verres autoréfléchissants 23. »  
“**DAUPHIN 1700**” laiton chromé, semelle caoutchouc..... 25,50  
“**LILLIPUT**” à encastrer, corps chromé, la paire..... 44. »

Hausse  
1,10 %

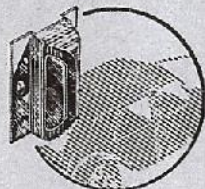

“**LUMIBEL**” spécialement étudié pour Citroën T. A. sa place entre les deux portières.

Entièrement chromé..... 65. »  
Émail noir..... 60. »

## FEUX CLIGNOTANTS

### “SIGNALISATEUR STERLING”

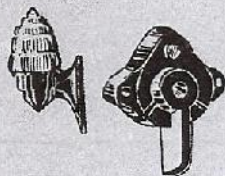

Comprenant 2 feux métronomes et un interrupteur-clignoteur avec voyant lumineux.

6 ou 12 volts..... 130. »

Feu métronome de rechange..... 35. »

### “CLIGNOTOMATIQUE VEREECKE”

Ces appareils permettent par une seule manœuvre d'allumer le feu droit ou gauche pour 12 secondes pendant lesquelles le feu s'allumera et s'éteindra 11 fois.

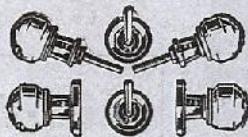

Ensemble de 2 feux à embase et inverseur. } chromés émail noir  
180. » 175. »

Ensemble de 2 feux à tige filetée et inverseur, } 180. » 175. »

## INDICATEURS DE DIRECTION “KLAXON”

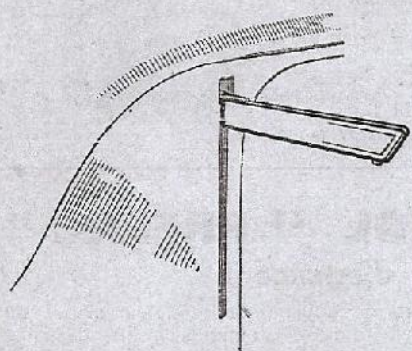

Modèle à encastrer N° 10.  
Flèche de 165 %.

La paire avec encadrement commutateur en lampes... 110. »

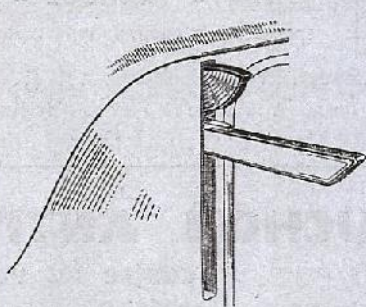

Modèle à encastrer n° 5 (spécial pour Citroën prévu pour fixation dans le montant entre les 2 portes) avec feu de position éclipable.  
Flèche de 40 %.

La paire avec commutateur et lampes ..... 210. ».

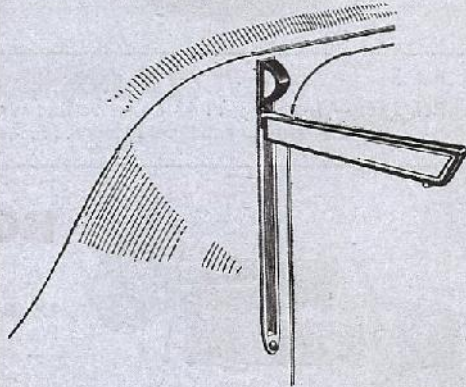

Modèle à encastrer n° 6 à feu de position fixe.  
Flèche de 160 %.

La paire avec commutateur, encadrement et lampes ..... 210. »

## PHARES PERCE-BROUILLARD

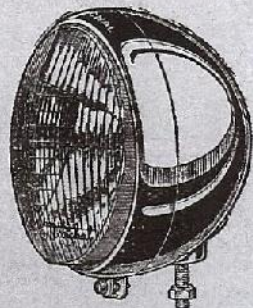

“**BOSCH**” diam. 160 %. Type NE 120/15 noir bord chromé avec lampe 210. »  
— NE 120/16 entièrement chromé — 240. »

“**630 MARCHAL**” émail porte chromée avec lampe ..... 190. »  
— diamètre 160 % entièrement chromé..... 215. »

Supports orientables pour fixation au “630” sur pare-chocs.

K<sup>2</sup> - aluminium..... 36. »

K<sup>3</sup> - en fonte..... 25. »

L - en acier (fixe) ..... 15. »

(Hausse 3 %)



## WISEUR D'AILE



Réf. 389.  
Spécial Citroën  
Chromé,  
Boule galalithe  
Prix..... 23. »  
Hausse 1.10 %

## ENJOLIVEUR DE TUYAU D'ÉCHAPPEMENT "PAR"

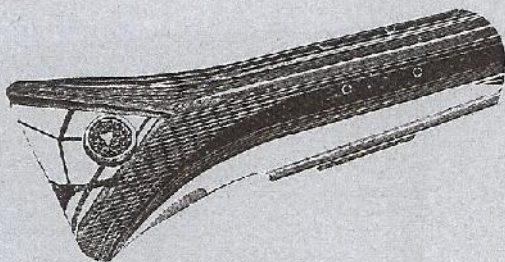

Cache le tuyau d'échappement noirci ou rouillé.  
Montage très facile par bride.  
Muni d'un catapote enjoliveur sur le dessus.

PRIX..... 58. »

## RÉTROVISEUR "SPOT MASTER"

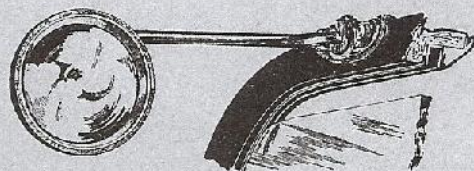

Appareil perfectionné d'élégante présentation  
pose instantanée sans perçage sur la feuillure de  
la porte, vis spéciales empêchant le vol (clé de  
serrage fournie avec l'appareil).  
Miroir embouti dans une carcasse métallique,  
protégeant l'argenture, jonc caoutchouc chromé  
garantissant les chocs. Orientable à volonté.

Prix..... 58. »

## LA MALLE ARRIÈRE "SPEED"

La plus simple transformation du coffre arrière — La plus élégante — La plus rationnelle — La moins chère

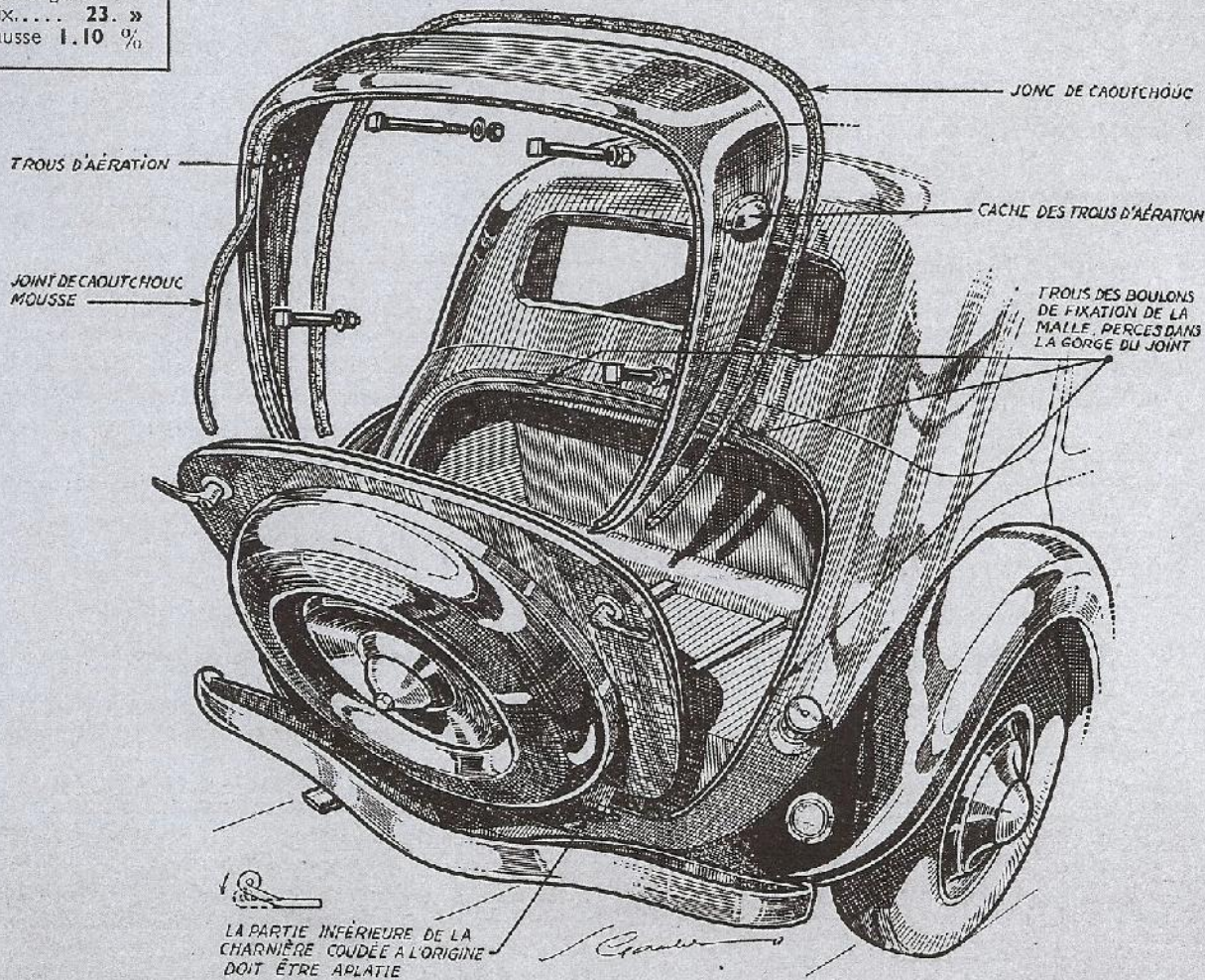

Double la capacité du coffre arrière. Cette malle permet de volumineux bagages en gardant à la voiture une ligne impeccable. Ses fausses poignées masquent les trous d'aération qui permettent aux chasseurs de transporter des chiens sans risque d'asphyxie.

La malle est amovible et se pose en moins de deux heures. Elle est étanche grâce à un joint de caoutchouc qui la sépare de la carrosserie et évite de l'abîmer. Elle est légère et insonore.

Livrée en gris d'apprêt..... PRIX : 650. »

## MALLES DE TOIT PROFILÉES O. L. D. Métalliques, Fixes et Amovibles

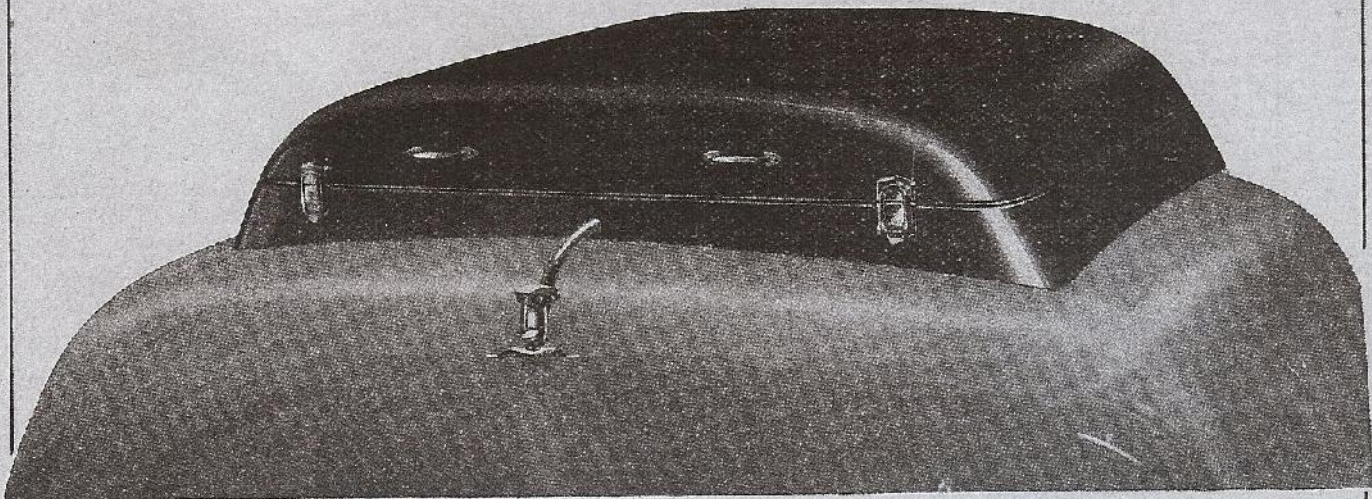

	PRIX DES MALLES		PRIX DES VALISES
	FIXES	AMOVIBLES	LA PAIRE
N° 1. — <b>MALLE PROFILÉE O. L. D.</b> , Série Luxe, pour voitures jusqu'à 10 CV, pouvant recevoir deux valises 94 x 45 x 17 environ, tendeurs cadmiés, longueur totale 1 m 20.....	1.500 »	1.650 »	395 »
N° 2. — <b>MALLE PROFILÉE O. L. D.</b> , Série Luxe, pour voitures au-dessus de 10 CV, pouvant recevoir deux malles 104 x 55 x 18 environ, tendeurs cadmiés, longueur 1 m 40.....	1.850 »	2.000 »	450 »
N° 3. — Modèle <b>Grand Tourisme</b> . Série Luxe, sur mesures, pouvant recevoir trois ou quatre valises à la demande, longueur 1 m 80 environ, tendeurs cadmiés.....	2.600 »	2.750 »	550 »

Les malles amovibles reposent sur des butées de caoutchouc réglables et ont une fixation analogue aux galeries amovibles. Les malles fixes sont posées sur la voiture à l'aide de quatre ou six pattes rivées sur le fond de la malle et par des boulons se vissant sur des pièces décollées posées à demeure sur le pavillon de la voiture et invisibles quand la malle est enlevée.

Le couvercle s'ouvre et se referme sans effort, à l'aide de deux ressorts compensateurs.

## MALLE "FIX-O-TOIT"

Solutionne définitivement et d'une façon pratique le problème de l'arrimage d'une malle sur le toit des voitures aérodynamiques

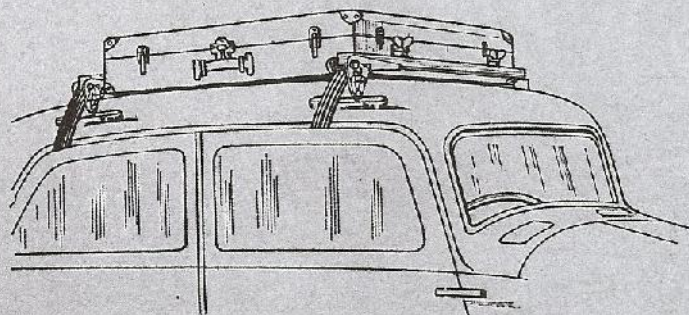

**MONTAGE ET DÉMONTAGE INSTANTANÉS, NE LAISSANT AUCUNE TRACE SUR LA CARROSSERIE.**

### AUCUN TROU A PERCER

Même mode de fixation que celui des traverses « Fix-o-Toit ».

De construction très solide, la malle « Fix-o-Toit » est recouverte de **moleskine noire imperméable** et est munie de deux serrures à clés. Amovible, simple et pratique, elle s'adapte sur **toutes conduites intérieures** et supprime tout encombrement à l'intérieur des voitures.

- N° 1 - Dimensions : 1 m x 0 m 75, hauteur 20 c/m. Malle complète avec supports. .... Frs 905. »  
 N° 2 - Côtés abattants. Dimensions : 1 m x 0 m 90, hauteur 20 c/m complète avec supports. .... Frs 1095. »

# PORTE-BAGAGES AU TOIT

## GALERIES

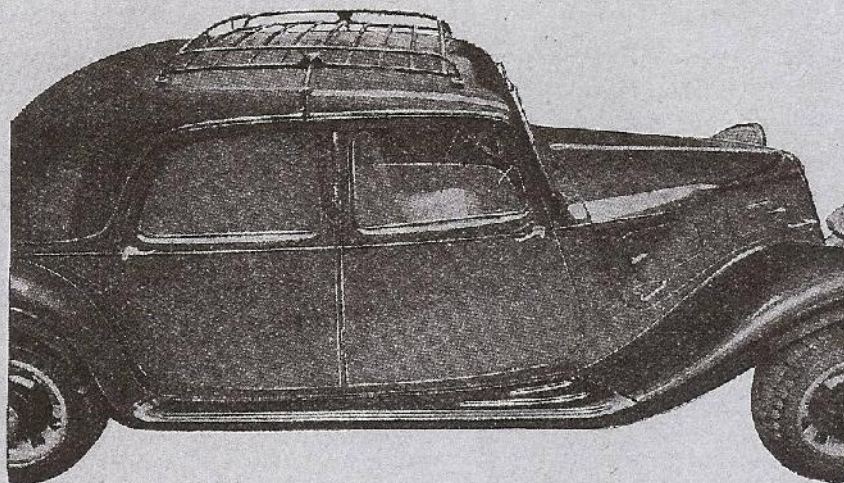

“ OLD ”

Un seul serrage central de chaque côté et la galerie est fixée sur toutes voitures, d'une façon absolue, en un instant à la main, sans ajustage et sans outil, par des patins métalliques pris sous les entrées des portières.

Ne gênent pas l'ouverture des toits ouvrants.

Les galeries sont livrées émail noir :  
N° 4, pour 7 et 11 légère..... 425. »  
N° 4 bis, pour 11 norm. et famil. 445. »

# “Fix-o-Toit”

Brevetés S. G. D. G. France et Étranger

Porte-bagage universel. Le seul pouvant servir l'été comme l'hiver et se laissant transformer en plateforme. Idéal pour transporter canoës, malles, matériel de camping, de pêche, échelles, skis, etc...

S'adapte sans percer aucun trou.

Montage et démontage instantanés ne laissant aucune trace sur la carrosserie.

La fixation comporte deux sangles, très robustes, passant à travers la voiture mais assez minces pour ne pas gêner la fermeture des portières. Quatre tendeurs assurent un serrage parfait.

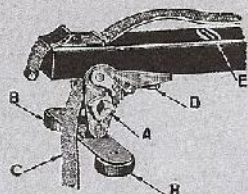

Tendeur du Modèle N° 1

Le rochet A tend la sangle C, qui passe à travers les ouvertures des portières.

B, tampons de caoutchouc.

Le tendeur coulisse sur la traverse et l'écrou D sert à bloquer.

E, un passant dans son logement.

### Modèle N° 1

Traverses d'une seule pièce en acier étiré extra rigide à double usage.

1° **Transport des bagages, Canoë, Malles, etc.** : Utilisation de la traverse **unie**. Les passants inutilisés s'enfoncent dans leurs logements.

2° **Transport des Skis** : Utilisation de la traverse avec les passants nécessaires pour séparer les Skis.

PRIX imposé..... Frs 245. »

### Modèle N° 2

Traverses en gros tube d'acier.

#### Reversible :

En tournant le tube central, les passants Skis se trouvent en dessous, laissant le tube libre pour les bagages, etc...

PRIX imposé :

Frs 200. »

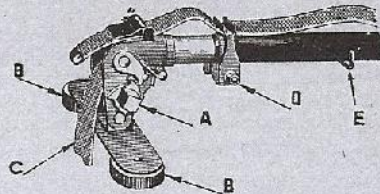

Tendeur du Modèle N° 2.

A, rochet. — B, tampon caoutchouc. — C, sangle. — Extension à longueurs variables par les extrémités. — Blocage par le collier de serrage D.

Passant E en dessous (Transport des bagages).

### TRANSFORMATION EN PLATEFORME.

PRIX des Jeux d'éléments SEULS	} Longueur 75 <sup>o</sup> /m - Jeux de 4 éléments....	180. »		Longueur 90 <sup>o</sup> /m - Jeux de 4 éléments....	208. »
		— — — 5 éléments....			225. »

Toujours spécifier si ces éléments sont destinés au “ Fix-o-Toit ” N° 1 ou au N° 2.

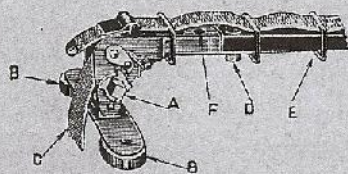

Tendeur du Modèle Junior.

### Nouvelle Création “ MARVEL ”

## PORTE-SKIS “ FIX-O-TOIT ” JUNIOR

ÉGALEMENT UTILISABLE POUR BAGAGES grâce à ses passants (E) mobiles.

Traverses carrées en acier étiré, extensibles aux extrémités, avec double blocage (F. et D.)

PRIX imposé..... Frs 165. »

## PORTE - BAGAGES AU TOIT " LA PIEUVRE "

Evite toutes les perforations de toitures.

Adhérence garantie par tous les temps et à toutes les vitesses.

Modèle livré avec ventouses, plate-forme renforcée et galeries de côté.

Type 3 pour 7 et 11 CV - longueur totale 1,25 largeur totale 1 m.

PRIX 390. »

## PORTE-BAGAGES ARRIÈRE

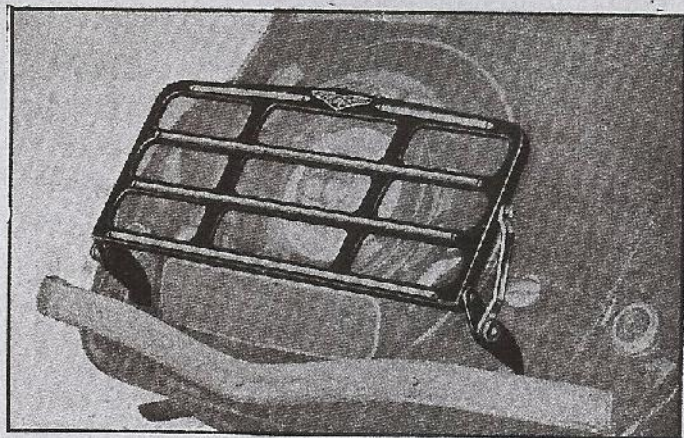

### Modèles SUPLESS

Se posent en quelques minutes sans modification aucune de la voiture et sans percer aucun trou. Ne gênent en rien le démontage de la roue de secours ni l'ouverture extérieure du coffre AR. Ne dépassent pas le pare-chocs une fois fermés.

Résistance 40 à 50 kgs

	Série	Luxe
pour 7 et 11 légère 1934-1935.....	315. »	385. »
pour 11 normale — .....	315. »	385. »
pour 7 et 11 légère 1936-37 AR ouvrant	340. »	410. »
pour 11 normale — — .....	340. »	410. »

### Modèles EYREM

Sont à la fois solides et légers et leur forme élégante n'enlèvent aucun cachet à la voiture. Ils se placent en quelques minutes sans percer aucun trou. Un plan de montage est livré avec chaque porte-bagage.

Résistance 60 kgs env.

	sans bandes chromées	avec bandes chromées
7 et 11 légère AR ouvrant .....	340. »	410. »
11 CV normale AR ouvrant .....	340. »	410. »
7 et 11 légère non ouvrant.....	305. »	375. »
11 CV normale non ouvrant.....	305. »	375. »
9 et 11 commerciale MI .....	305. »	375. »

MODÈLES "JUNIOR" avec bandes chromées - Résistance 40 kgs. env.

7 et 11 légère AR ouvrant.....	295. »
— non ouvrant .....	275. »

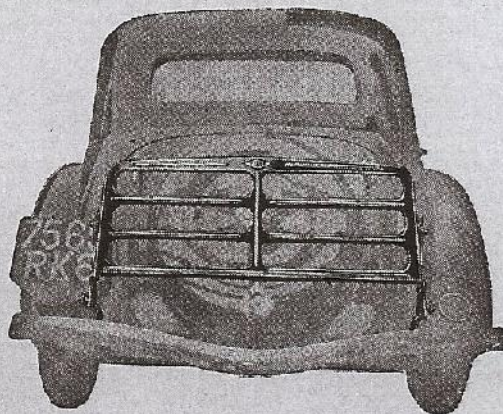

# AMÉNAGEMENT DU CONFORT INTÉRIEUR 2

## LA HOUSSE

### B. E. L.

### LA BELLE HOUSSE

Les jeux des cinq séries de tissus sont prévus avec montage luxe, le mieux approprié au type de carrosserie :

Pressions, agrafes à pression, clous à gorge, etc..

sans aucun supplément.

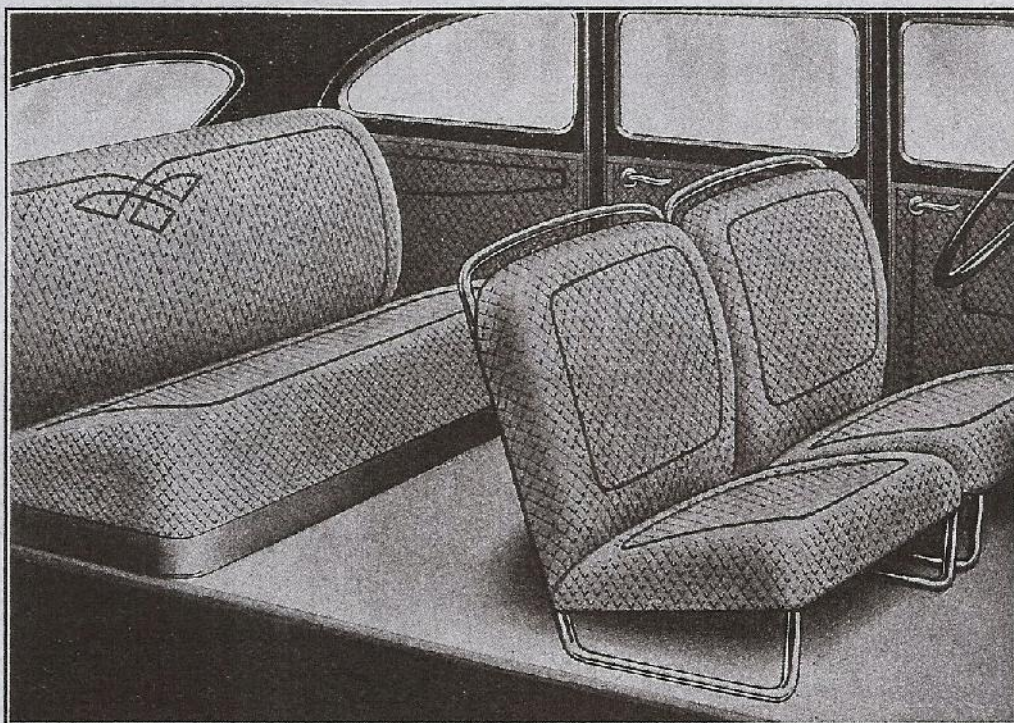

Le jeu complet avec accessoires, montage luxe, sans supplément

	Tissu PU	Série A	Série B	Série C	Série D
Citroën 7 CV et 11 CV légère, 4 places .....	380. »	430. »	485. »	555. »	640. »
Citroën 11 CV normale, 4/5 ou 5/6 places .....	410. »	460. »	535. »	605. »	690. »
Citroën 11 CV familiale, 7 ou 9 places .....	460. »	510. »	585. »	655. »	740. »

## HOUSSES "AUTOMAX"

Constitue une nouveauté de la saison.

Elle ne lustre pas les vêtements.

Fixation immédiate sans mesure préalable, rigoureusement interchangeable des places AV aux places AR.

Cette housse posée sur un seul siège ne dépare pas la garniture intérieure et convient pour les plus luxueuses.

C'est le seul dispositif s'adaptant aux garnitures cuir. En été la natte reste fraîche, en hiver elle fait calorifique.

Construction brevetée.

PRIX : Paille..... la paire 130. »

— Couleurs..... — 136. »

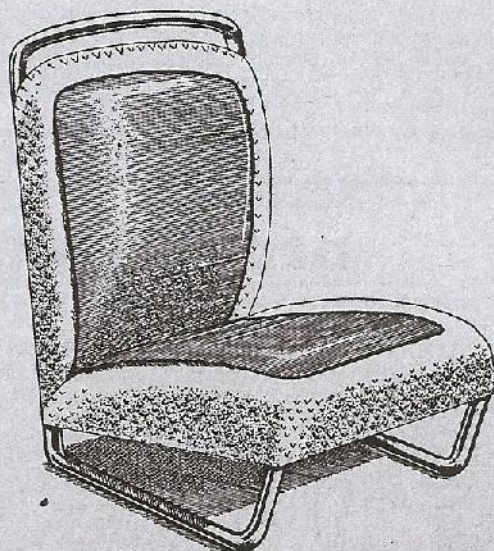

# FILETS - HAMACS

## FILET CHAPELIÈRE

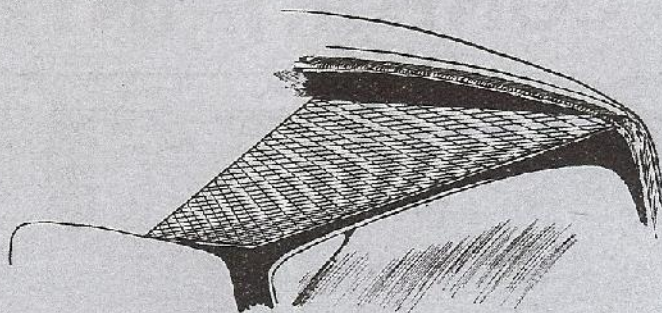

Chapeillère formée par de gros élastiques recouverts de soie d'une grande résistance permet de placer instantanément non seulement les chapeaux mais encore parapluies, ombrelles et tous autres objets relativement légers.

le filet complet toutes dimensions la pièce **67.50**  
le jeu de 14 crochets pour fixer le tout — **8.10**

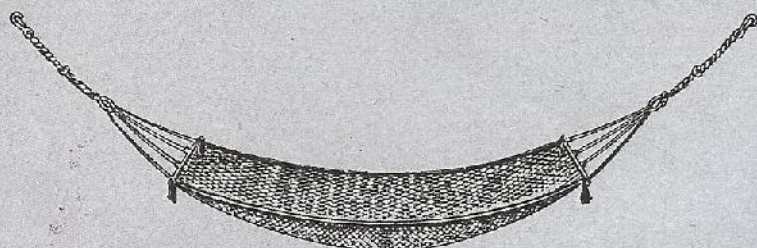

## HAMACS

filets sans nœuds, beau tissus

long. 0 m. 90...	PRIX <b>34. »</b>
— 1 m. 00...	— <b>36. »</b>
— 1 m. 10...	— <b>38. »</b>
— 1 m. 20...	— <b>40. »</b>

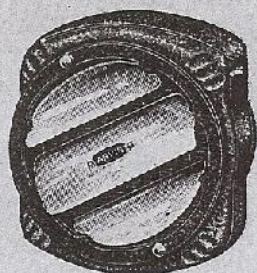

Roulez sans maniveau, à votre aise !

Utilisez pour vous chauffer les calories perdues de votre moteur, en employant le

## CHAUFFAGE "ARVIN"

L'utilisation de ces appareils ne modifie en rien le rendement du moteur et ne dégage aucune odeur.

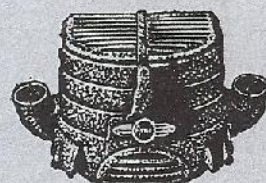

**Modèle 47 "SÉRIE"** Modèle extra-plat de conception nouvelle. Se monte très facilement sur toutes les voitures de série. Peu encombrant, il peut être fixé aux emplacements perdus. Chauffe admirablement toutes les petites et moyennes voitures. Deux prises de dégivrage ; livré avec robinet d'arrêt. Moteur 6 ou 12 volts. **845. »**

**Modèle 46 "POPULAIRE"** le moins cher de tous. **725. »**

**Modèle 56 "STANDARD"** Modèle courant. Ventilateur silencieux, réglage de chaleur, déflecteur à poignée double, prise de dégivrage ou de chauffe-pieds.

Moteur 6 ou 12 volts. **985. »**

Prise de dégivrage à ventouses pour modèles 47 et 56. **135. »**

## DÉGIVREURS

Suppriment radicalement le givre et la buée sur la glace du pare-brise

**GURTNER "CLARTEX CV"**  
fixation ventouses, glace double  
St-Gobain, cadre bakélite, joint  
caoutchouc mousse. **145. »**

**GURTNER "CLARTEX CG"**  
fixation glissières, rendant  
l'appareil amovible, glace  
triplex. **190. »**

"**DEGIVRO**" cadre bakélite (figure), bourrelet caoutchouc.

Modèle 700 ventouses extérieures 480 x 180	glace sécurité.	<b>165. »</b>
— 701 — — —	• verre double.	<b>115. »</b>
— 707 — — —	intérieures 400 x 180	glace sécurité. <b>150. »</b>
— 708 — — —	— — —	verre double. <b>100. »</b>

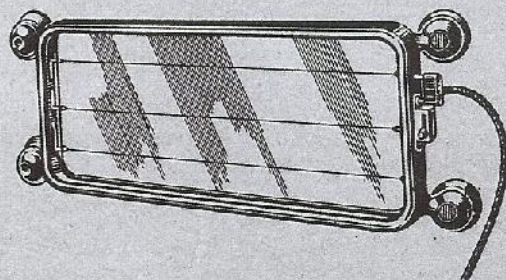

## ÉCRANS PARE-SOLEIL

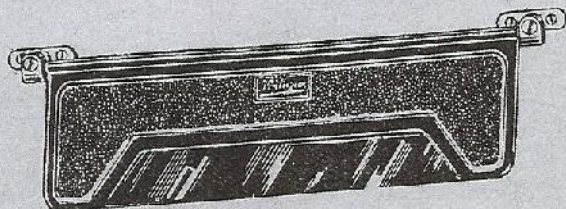

**VOILAZUR-BAKÉROÏD - N° 104 ter**

Partie supérieure en matière moulée opaque assurant une protection totale. Fenêtre inférieure en matière transparente bleue protégeant la vue tout en laissant une bonne visibilité.

**Modèle relevable** (Genre Citroën)

Fixation par vis

Dimensions de l'écran 38 x 12 cm.

Frs 56. »

**Modèle N° 109**

Orientable comme N° 9. Fixation par vis. Écran de mêmes dimensions

62. »

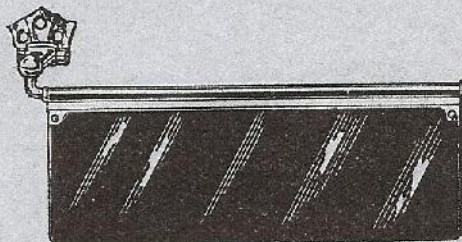

Hausse  
0.33 %

**VOILAZUR - N° 9 Modèle orientable**

Fixation par vis

Articulation permettant l'utilisation de cet écran devant le conducteur ou sur le côté. Dimensions 36 x 12 cm. Frs 62. »

Nous avons en stock d'autres modèles et d'autres dimensions. CONSULTEZ-NOUS

En été L'ÉCLAT DU SOLEIL  
En hiver LA BLANCHEUR DE LA NEIGE

vous éblouissent : UTILISEZ NOS  
ÉCRANS

## CENDRIERS

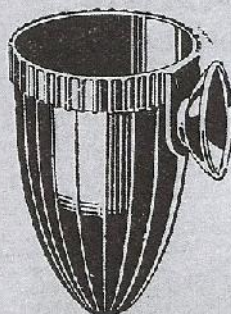

**Cendrier à ventouse**

Bakélite fixation soignée  
ventouse de 1<sup>re</sup> qualité.

Toutes teintes.

PIÈCE 12. »

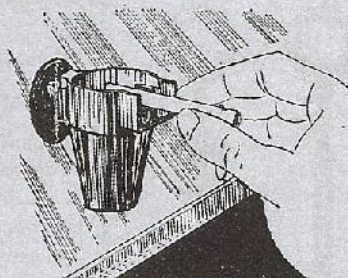

**Cendrier porte-pipe cigare  
ou cigarette (à ventouse)**  
bakélite marron 25. »

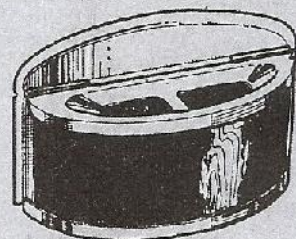

**Cendrier fixe pour tablier  
de conduites intérieures 30. »**

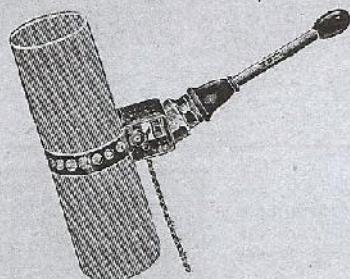

## LE MANIPULATEUR "PRÉLAC"

SE SUBSTITUE A VOTRE RÉFLEXE, SANS EFFORT, INSTANTANÉMENT

Agissant dans tous les sens, constamment sous la main il obéit au moindre geste grâce à son extrême sensibilité.

**Modèle 1405** à fixer sur tube de direction non tournant

50. »

**Modèle 1401** à fixer sur le tableau de bord

46. »

Spécifier à la commande { couleur = blanc rouge ou vert (bouton)  
longueur d'appareil 140 ou 175 %.

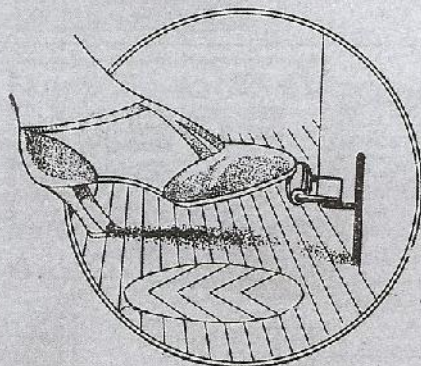

## SUPER - ACCÉLÉRATEUR A ROULEAU "MARVEL"

Spécialement étudié pour Citroën TA

Se fixe instantanément sur la pédale de l'accélérateur

**Résultats** — Stabilité du pied  
reprises plus douces  
confort insoupçonné

Indispensable  
aux conductrices  
PRIX 25. »

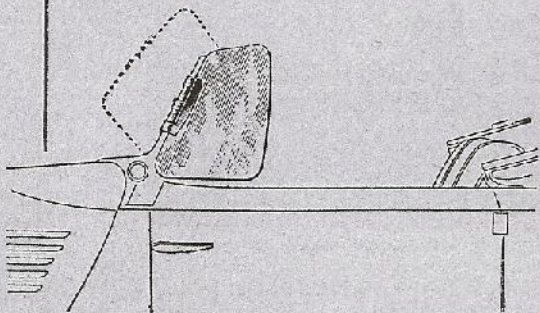

**DEFLECTO DEF**

Spécialement conçu pour cabriolets décapotables et ordinaires, torpédos, coupés, roadsters, voitures sans encadrements de glace aux portes.

Suppriment les remous d'air derrière le pare-brise.

Tout cuivre chromé - Glaces de sécurité.

type CD N° 106 } La paire. **290. »**  
Pour Citroën 7 - 9 - 11 CV }

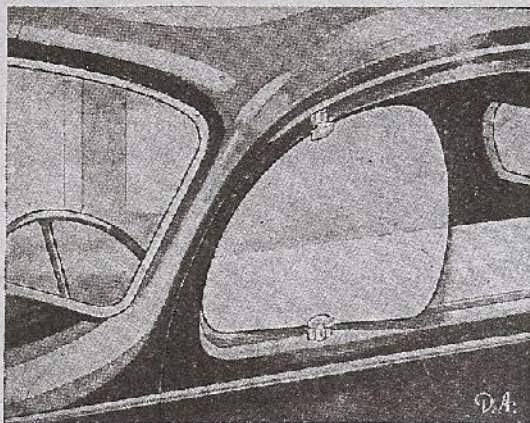
**VOLET D'AIR DEF**

Permet d'avoir de l'air... sans courant d'air  
Monture en cuivre chromé. Glace de sécurité.

Type C 3 pour 7-9-11 CV, la paire..... **250. »**  
Type C 37 pour coupé 9 et 11 CV, la paire... **250. »**

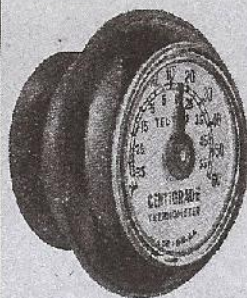
**THERMOMÈTRE**

Ossature  
bakélite marron  
verre incassable  
Fixation par ventouse

Diamètre : 40 mm

Prix..... **25. »**

**EXTINCTEURS****PYRÈNE**

Petit Pyrène  
gainé noir  
ou chromé  
avec support  
émaillé noir

PRIX : **315. »**

Le bidon de  
liquide pour  
1 recharge

PRIX : **53. »**

**STOP-FIRE**

Petit modèle chromé... **260. »**

Modèle touriste 1/2 lit. **290. »**

Tout appareil ayant servi est  
remplacé par un neuf moyen-  
nant le prix de la recharge.

PRIX..... **95. »**

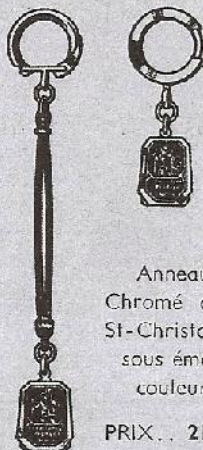
**PORTE-CLES**

Anneau  
Chromé avec  
St-Christophe  
sous émail  
couleur

PRIX... **21. »**

Anneau chromé avec  
St-Christophe  
sous émail  
couleur.  
Avec cuir.

PRIX..... **32. »**

**ANTIVOL "KLAXON"**

UNE ASSURANCE TOTALE CONTRE LE VOL

(Licence MEIMAN)

L'Antivol Klaxon  
est le seul qui  
coupe l'allumage  
et immobilise la  
direction lorsque  
la clé est retirée.  
Une notice détaill-  
lée est jointe à  
chaque appareil.

PRIX avec 3 clés  
(prêt à être monté)

**180. »**

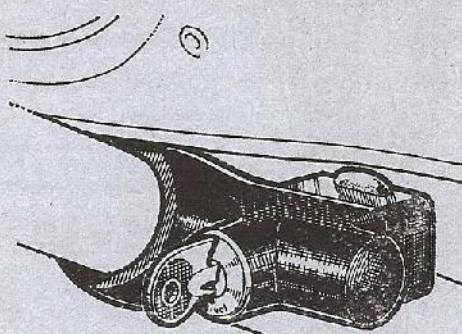
**Modèle DEF**

Bloque le levier de changement de  
vitesses au point mort. Serrure de  
sûreté à cylindres fourni avec 2 clés  
numérotées.

INVOLABLE — IMPERDABLE

PRIX... **96. »**

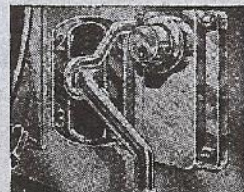
**BLOCK-VITESSES "ROBRI"**

Le plus mécanique et le plus robuste des antivols.

S'engage dans la partie amincie du levier.

Son double loquet après avoir rempli son rôle de verrouilleur  
bloque d'une façon absolue l'appareil sur la planche de bord  
supprimant tout jeu et rendant ainsi son arrachement impossible.

Chaque appareil est livré avec deux clés de sécurité dont  
toutes sont différentes et dont aucune ne peut servir de passe-  
partout.

Réf. 301. L'APPAREIL ENTIÈREMENT CHROMÉ **95. »**

**Le Block-vitesses  
ROBRI**  
pour *Citroën!*

ANTI-VOL AMOVIBLE  
AUCUNE FIXATION  
TOUS TYPES DE TRACTION AV

- BLOCAGE INVOLABLE DU LEVIER EN MARCHÉ
- NE NÉCESSITE AUCUNE FIXATION
- SE POSE ET S'ENLÈVE EN QUELQUES SECONDES

# Roulez en musique avec **AUTO-RADIO SNUBBERS** (Philco-Transitone)

Le seul Poste parfait pour Automobiles, Autobus et Yachts

Vous étonnerez et amuserez vos passagers, vous agrémenterez vos promenades.... en faisant de votre voiture un lieu de divertissement, où vous pourrez entendre, en pleine vitesse comme à l'arrêt, n'importe où, n'importe quand et dans n'importe quelle direction, les émissions musicales de tous les postes européens, les nouvelles sportives, etc....

Les personnes non initiées craignent que la musique ne distraie le conducteur: il suffit de remarquer que la conversation distraint davantage puisqu'elle provoque l'attention et la réflexion du conducteur.

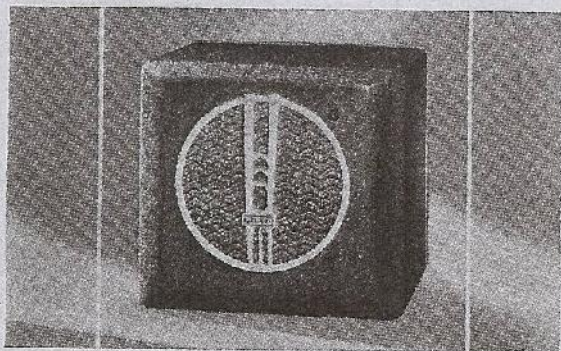

## MODÈLE 926

Montage superhétérodyne, 6 lampes spéciales Philco à fonctions multiples, un étage haute fréquence 7 circuits accordés, détection diode, alimentation haute tension par vibreur indé réglable, Régulateur anti-fading. Diffuseur électrodynamique grand modèle à tonalité réglable.

Prix complet avec ses accessoires : **3.500 Frs**

## MODÈLE 927

Même présentation que 926. Récepteur de grand luxe, 7 lampes, sensibilité exceptionnelle, l'étage basse fréquence particulièrement étudié et sa sortie pour le montage en push-pull donnent une reproduction musicale constante et parfaite de toutes les stations. Prise pour haut-parleur supplémentaire.

Prix complet avec ses accessoires : **4.000 Frs**

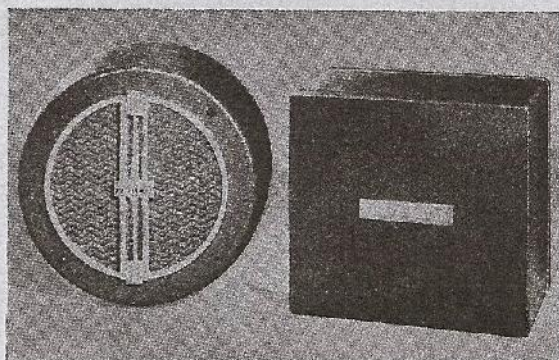

## MODÈLE 928 K

Les caractéristiques générales de ce poste sont semblables à celles du 927. L'appareil idéal pour amateur qui recherche une reproduction musicale parfaite, une richesse de tons incomparable. Le grand diffuseur séparé complète parfaitement le relief musical. Spécial pour grosses voitures et autocars.

Prix complet avec ses accessoires : **4.500 Frs**

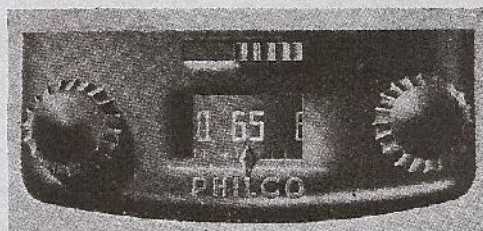

Immédiatement à la portée de la main, fixé au tableau de bord, votre cadran éclairé par transparence, muni de boutons très maniables, vous allumerez ou vous couperez le contact en roulant.

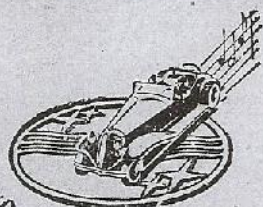

*L'Auto-Radio*  
**PHILIPS**

COMPLÈTE VOTRE VOITURE

☆

UN ÉCROU... C'EST TOUT

D'une simplicité de fonctionnement extraordinaire, l'auto-radio Philips peut être monté très rapidement sur n'importe quelle voiture sans modification du circuit d'allumage. Petites et grandes ondes. Excellente musicalité. L'auto-Radio Philips ne consomme pas plus qu'une lampe de phare.

## TARIF

Poste à haut-parleur incorporé (6 ou 12 volts) livré avec ses accessoires d'installation et bon de montage gratuit.

**2.600 Frs**

Poste à haut-parleur séparé (6 ou 12 volts) livré avec ses accessoires d'installation et bon de montage gratuit.

**3.000 Frs**

## ANTENNES

Antenne destinée à être installée sous le châssis de la voiture. **100 Frs**

Antenne télescopique pour montage sur une charnière de portière. **175 Frs**

Antenne télescopique à fixer sur l'avent..... **195 Frs**

Port et emballage : 2,30 % en sus

## VOICI

## LE NOUVEAU POSTE PHILIPS

●

La solitude est l'ennemie de l'automobiliste. Avec l'auto-radio Philips, l'ennui ne voyagera plus jamais avec vous. En "prise directe" avec le monde, vous aurez à volonté, si vous êtes en voyage d'affaires, les dernières nouvelles, les cours de Bourse et les informations commerciales. En excursion, votre auto-radio contribuera à entretenir votre belle humeur. Dans tous les cas, les kilomètres vous sembleront défilier plus vite.

# 3 PERFECTIONNEMENT DU MOTEUR

## MANIVELLES DE MISE EN MARCHÉ

### “ C B ”

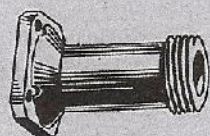

Boîtier-support  
de manivelle.

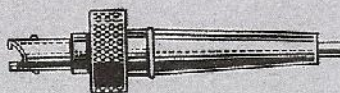

Manivelle avec son guide  
et écrou de fixation.



Bouchon du  
boîtier-support.

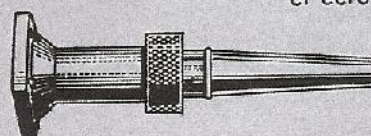

Ensemble de la manivelle montée  
sur son boîtier-support.

Robuste, élégante, légère et pratique, étudiée spécialement pour Citroën TA,  
ensemble mécanique parfait.

Pour 7-9 et 11 cv légères 130. » Hausse 30 %  
Pour 11 cv normales 150. » Hausse 20 %

### “ ETOILE ”

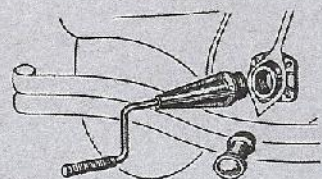

Adaptable à 7-9-11 cv Citroën  
légères et normales  
en acier spécial ALUVIA

Fabrication en rond de 16 mm. Dent de  
loup en bronze d'aluvia. Boîtier support  
et guide nervuré en métal aluvia. Bouchon  
molleté, alu, indispensable et esthétique.  
Bain d'huile garanti "hermétiquement"  
par l'emploi du bouchon enjoliveur.

Ensemble complet avec bouchon 120. »

## LES AVANCES A MAIN

### “ SPEED ”

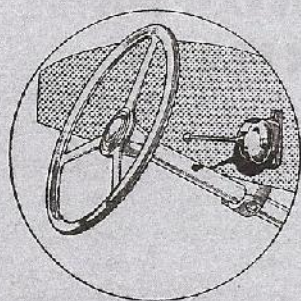

Accessoire indispensable pour les bons conducteurs permettant  
d'utiliser sans cliquetis n'importe quel carburant.

Modèle avec commande sous le volant..... 140 Frs  
Modèle au tableau à commande tournante.... 100 Frs  
— — — à levier ..... 100 Frs

Départ facilité  
Meilleur ralenti  
Meilleures reprises  
Gain de vitesse en plat  
comme en côte

donc

**ÉCONOMIE**

## LA NOUVELLE AVANCE A MAIN “ THIB ”

Le seul appareil ayant à  
l'intérieur un secteur per-  
mettant de maintenir la  
manivelle.

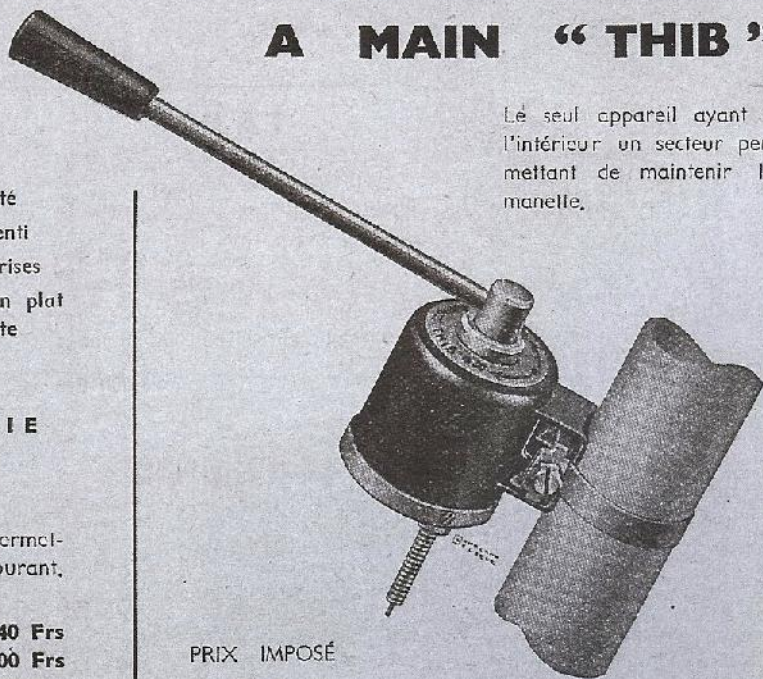

PRIX IMPOSÉ

— 95. » —

## ÉCHAPPEMENT LIBRE SILENCIEUX "SPEED"



PRIX : ..... 220. »

Cet appareil est une application à l'automobile des fameux silencieux américains pour armes de guerre automatiques.

Il est appelé « échappement libre silencieux » puisqu'en aucun cas, malgré son système de détonations successives, il ne peut freiner les gaz et il donne un SILENCE REMARQUABLE, non seulement au ralenti, mais à tous les régimes de marche.

## LE SILENCIEUX E. T.

Se monte en quelques instants, sans aucune modification, exactement comme les appareils d'origine

Le silencieux **E. T.** intercepte le bruit sans opposer aucune résistance au passage des gaz au moyen d'un dispositif breveté qui procure des différences d'orientation pour les gaz et pour le son, ce qui permet d'intercepter ces derniers sans freinage sur les gaz.

Le silencieux **E. T.** ne pouvant pas s'encrasser assure un fonctionnement toujours égal de l'échappement.

Le silencieux **E. T.** est d'un encombrement réduit, construit en aciers spéciaux il est d'une durée plus grande que les appareils ordinaires. Son adoption donne aux voitures une plus grande souplesse de reprise, l'évacuation des gaz brûlés n'étant pas gênée et le remplissage des cylindres se faisant mieux. Il assure de meilleures moyennes. Il supprime ou diminue sensiblement le cliquetage du moteur et le chauffage des pistons, n'augmentant aucunement la pression des gaz brûlés.

PRIX : 220. »

## POT D'ÉCHAPPEMENT SILENCIEUX "ERSA"

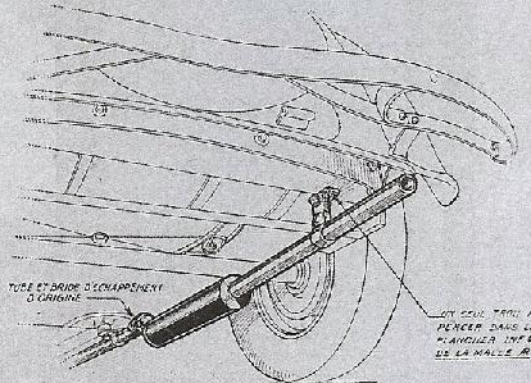

Un dispositif spécial intérieur le rend **absolument silencieux** et l'absence de coude assure l'évacuation des gaz sans **aucun freinage**. PRIX : 180. »

Spécialement conçu pour remplacer tous les modèles de pots employés sur Citroën 7 et 11 CV, muni d'une bride standard s'adaptant en quelques minutes sur tous types de traction avant.

## Le ROBINET de BATTERIE "R B"

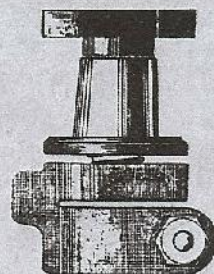

Se monte directement sur la borne négative de la batterie. Installation facile : les pièces existantes sont utilisées sans modifications.

Pour couper le courant dévisser l'écrou de quelques tours.

Frs.... 39. »

## LE DÉTENDEUR-RÉGULATEUR "SPEED"

A CONTRÔLE PAR DÉPRESSION

Supprime toutes les irrégularités de pression des pompes à essence et régularise le débit suivant la puissance demandée au moteur.

PLUS DE NOYADE DU CARBURATEUR

PLUS D'ODEUR D'ESSENCE  
DANS LA VOITURE

MOINS D'USURE DES CYLINDRES

EN UN MOT :

ÉCONOMIE par SUPPRESSION du GASPILLAGE

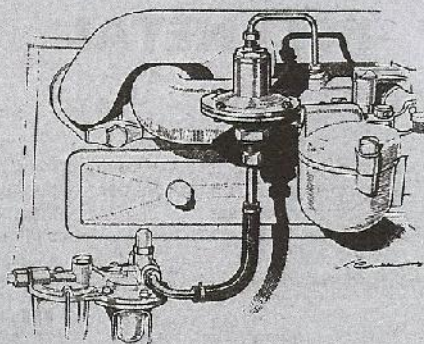

PRIX : 150. »

## AUTOPULSE

L'Autopulse est universellement reconnue comme étant la meilleure pompe à carburant commandé électriquement.

L'Autopulse est absolument automatique. Il commence à pomper dès qu'on tourne la clé de contact pour donner l'allumage.

Il supprime complètement le Vapor-lock. Il ne craint aucun inconvénient par temps de gel, ni lors des grandes chaleurs.

L'utilisation de cet appareil se traduit par une économie appréciable et par une augmentation de la flexibilité et du rendement du moteur.

Pendant 10 ans : plus de 1 million d'autopulses ont été mis en service.

Notice explicative sur demande.

Dimensions de l'appareil Simplex pour Citroën  $7\frac{1}{2} \times 6 \times 7\frac{1}{2}$  m.

PRIX..... 535. » Échange standard..... 350. »

## CULASSE "SPEED" ALPAX

LA CULASSE DE COMPÉTITION

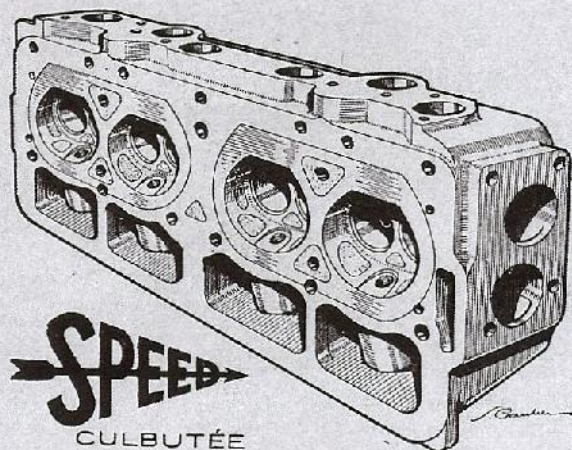

Speed garantit une économie d'essence de 15 %.

— — un gain de puissance de 20 %.

— augmente la durée des moteurs par soulagement des paliers.

Pour Citroën T. A..... 2.000. » (Indiquer le type exact à la commande).

## TRANSFORMATION "SPEED" POLYMÉTAL

APPLICABLE A TOUTES LES CULASSES

Consiste à surcompresser la culasse d'origine par un rabotage judicieux et à procéder ensuite sur toute la culasse et particulièrement dans les fonds de chambres d'explosion et les conduits d'admission et d'échappement à un revêtement thermique constitué par un métal antioxydant et très bon conducteur (procédés électriques) d'une adhérence absolue.

Suppression du cognement et du cliquetis.

Augmentation de puissance de 15 %.

Utilisation du carburant poids lourd.

Traitement pour Citroën T. A..... 585. »



## THERMOMÈTRES A DISTANCE

SUPPORT POUR FIXATION PAR VIS

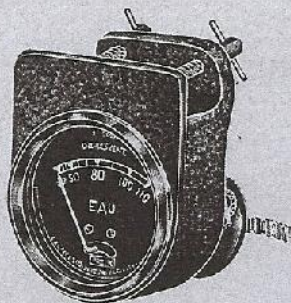

Thermomètre pour EAU, diam. 52  $\frac{7}{16}$ , sans éclairage du cadran. Réf. 492 - Prix 204. »  
Avec éclairage Réf. 490 Prix..... 235. »

Thermomètre pour HUILE, diam. 52  $\frac{7}{16}$ , sans éclairage du cadran. Réf. 496 - Prix 204. »  
Avec éclairage Réf. 494 Prix..... 235. »

AVEC SUPPORT POUR FIXATION SUR TUBE DE DIRECTION

Thermomètre pour EAU, diam. 52  $\frac{7}{16}$ , sans éclairage du cadran. Réf. 493 - Prix 204. »  
Avec éclairage Réf. 491 Prix..... 235. »

Thermomètre pour HUILE, diam. 52  $\frac{7}{16}$ , sans éclairage du cadran. Réf. 497 - Prix 204. »  
Avec éclairage Réf. 495 Prix..... 235. »

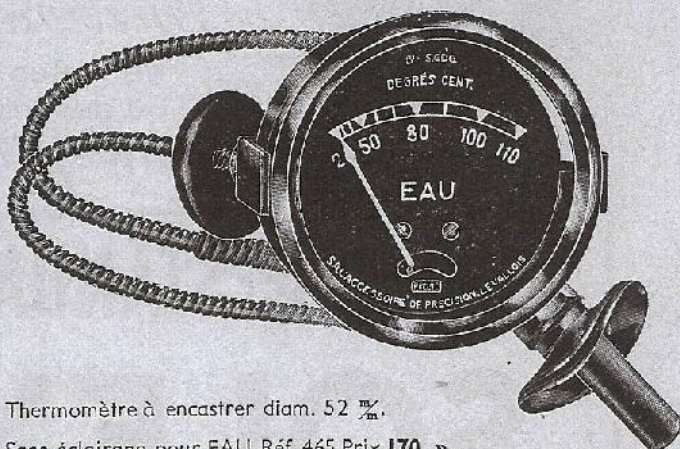

Thermomètre à encastrer diam. 52  $\frac{7}{16}$ .

Sans éclairage pour EAU Réf. 465 Prix 170. »

Sans éclair. pour HUILE Réf. 463 Prix 170. »

Modèle spécial pour tableau combiné Jaeger (indiquer à la commande : EAU ou HUILE et emplacement dans le tableau) Prix 156. »

## 2 NOUVEAUTÉS

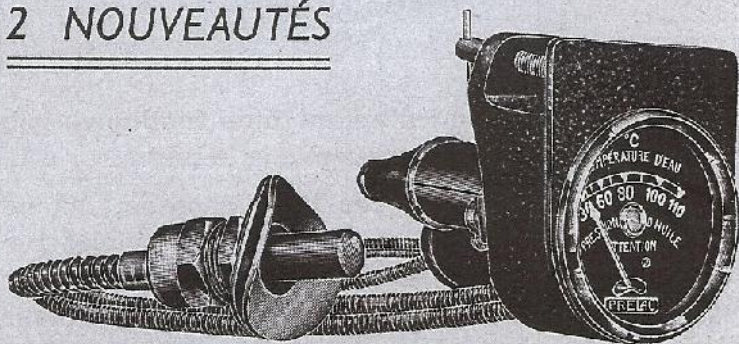

### THERMO-MANOCONTACT

Deux appareils en un seul : 1 thermomètre à distance pour l'EAU et 1 voyant lumineux rouge qui s'éclairage lorsque la pression d'HUILE est anormale. Réf. 456. Se monte avec un **Manocontact** Réf. 189.

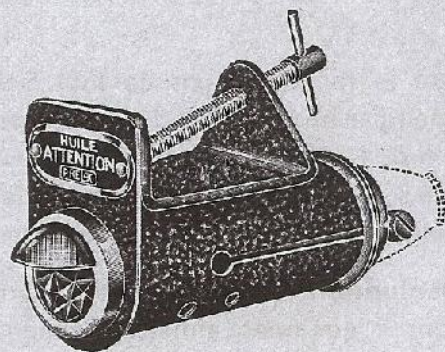

### RÉCEPTEUR LUMINEUX

Montage sur la planche de bord sans perçage de trou. Voyant rouge ou vert (à préciser) Réf. 1198.

## CHANJUIL

VEILLE POUR VOUS A LA VIDANGE DE VOTRE MOTEUR

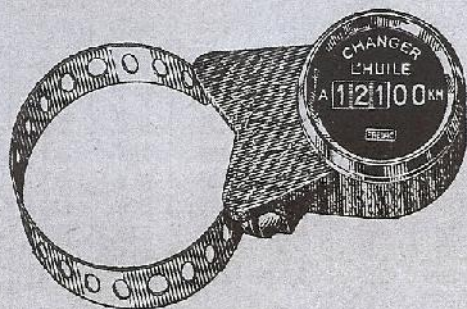

Réf. 790 - Diamètre 30  $\frac{7}{16}$   
pour tube de direction - Prix 32. »

Au moment d'une vidange retirer le **Chanjuil** de son boîtier. Composer le kilométrage auquel on juge nécessaire d'effectuer la prochaine vidange. Ce nombre restera constamment sous les yeux du conducteur comme aide-mémoire.

Montage facile sur tube de direction ou tableau de bord.



Réf. 792 Diam. 30  $\frac{7}{16}$   
pour tableau de bord  
Prix 32. »

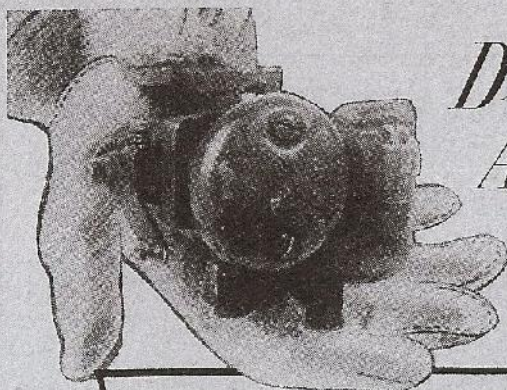

*Diminuez votre consommation,  
Améliorez votre rendement,  
non plus par des réglages,  
ou des transformations coûteuses  
mais par...*

**L'ÉCHANGE-STANDARD**

**SOLEX**

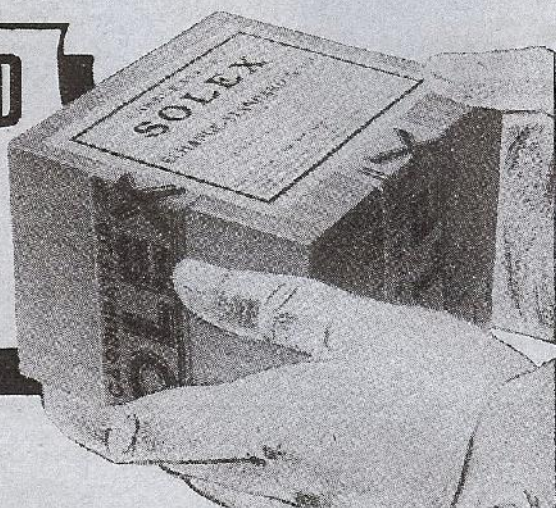

C'est le remplacement de tout Solex usé ou ancien par un Solex neuf — et non pas rénové — muni des plus récents perfectionnements techniques (bistarter et nouveaux dispositifs de giclage) que le vôtre ne possède peut-être pas.

**Absolument indispensable** lorsque le carburateur a quelques années d'usage, l'échange est également nécessaire s'il s'agit d'un modèle récent, mais déjà surclassé.

**Les prix sont d'autant plus modiques** que le Solex à remplacer est plus récent.

**Dans tous les cas** cette dépense, qui ne représente à peine que 30 à 50 centimes aux 100 kilomètres, est rapidement compensée par **des économies très supérieures, un meilleur rendement et la suppression des frais de réparation et de réglage.**

**PRIX D'UN ÉCHANGE-STANDARD POUR CITROËN**

ÉQUIPEMENT		SELON L'ANCIENNETÉ DU SOLEX A REMPLACER : (1)								
		1 an ou moins	2 ans	3 ans	4 ans	5 ans	6 ans	7 ans	8 ans	9 ans et plus
"7" et "11" (traction avant)	N° 101 Solex horizontal à bistarter....	155.	180.	210.	240.	270.	310.	355.	400.	445.
	— 102 — — thermostarter	155.	180.	210.	240.	270.	310.	355.	400.	494.
	— 52 (pour 7/9 cv) } Solex à régulateur	325.	350.	380.	410.	440.	480.	525.	570.	588.
	— 53 ( — 11 cv) } variable et bistarter									
"11" (tr. av.)	— 109 Solex inversé à pompe de reprise et bistarter (avec tubulure).....	590.	615.	645.	675.	705.	760.	825.	860.	860.
MI	— 112 Solex horizontal à starter.....	145.	170.	200.	230.	260.	300.	345.	390.	411.
5 cv	— 110 — — à bistarter....	175.	200.	230.	260.	290.	320.	355.	395.	415.
B2-B12-B14	— 107 — — —.....	145.	170.	200.	230.	260.	290.	325.	365.	382.
C4	— 106 — — avec tubulure..	285.	310.	340.	370.	400.	440.	485.	530.	560.
C4F	— 108 — — avec bride.....	180.	205.	235.	265.	295.	335.	380.	425.	461.
C6 à C6G	— 33 Solex vertical à starter.....	200.	225.	255.	285.	315.	365.	420.	475.	513.
P32 et P36 (cars)	— 48 — — à régulateur fixe et thermostarter..	275.	300.	330.	360.	390.	440.	495.	550.	700.
8 et 10 A (1932/34)	Moteur flottant - Solex 30 vertical....	165.	190.	220.	250.	280.	320.	365.	410.	445.

FRAIS DE POSE EN SUS.

(1) L'ancienneté des Solex à remplacer est déterminée uniquement d'après le N° gravé sur la cuve. Nous demander le barème spécial.

# PERFECTIONNEMENT DE LA SUSPENSION 4

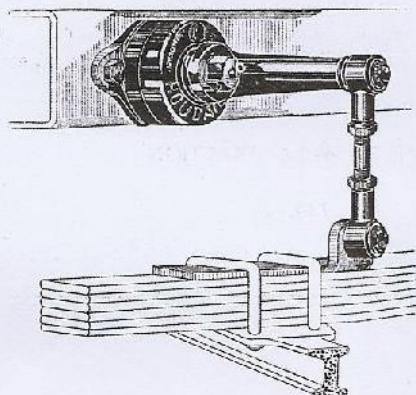

## AMORTISSEUR HOUDAILLE

### MODÈLE A RÉGLAGE AUTOMATIQUE COMPENSÉ PAR THERMOSTAT

#### Modèle CFT pour l'avant :

comprenant les 2 amortisseurs complets avec leviers, bielles et articulations H.L.

La paire..... 405. » Hausse 30 %

Le jeu de ferrures pour l'avant..... 50. » Hausse 30 %

#### Modèle ATN pour l'arrière :

comprenant les 2 amortisseurs complets avec leviers, bielles et articulations H.L.

La paire..... 575. » Hausse 30 %

Le jeu de ferrures pour l'arrière :

Essieu tubulaire..... 55. » Hausse 30 %

Essieu cruciforme..... 99.20 Hausse 30 %

## Nouveau "SNUBBERS" "TELESCOPIC" TYPE AVIATION

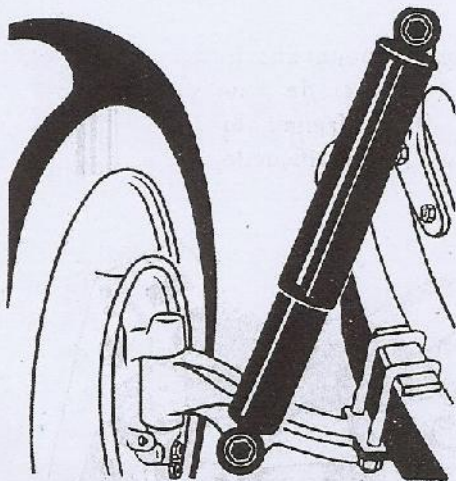

Il n'est plus nécessaire d'être un spécialiste pour gagner de l'argent dans le domaine de la suspension : le Snubbers "Telescopic" se monte en 20 minutes à la place de l'appareil d'origine.

**INDÉRÉGLABLE, PAS D'ENTRETIEN  
NI FERRURES. NI OUTILS SPÉCIAUX**

Ses avantages :

1. - Ni leviers, ni tiges **Ne ferraille donc jamais.**
2. - Ni entretien, ni remplissage **Ne fuit jamais.**
3. - Pas d'appareils remis à neuf **Sertis inviolables.**
4. - Interchangeable **Pas de modèle "droit ou gauche".**
5. - Grande capacité d'huile **Grande puissance de freinage.**
6. - Réglage précis à la main, sans outils.

Pour tous modèles Citroën T.A... La paire 590. »

## AMORTISSEUR "ERSA"

L'appareil se compose essentiellement d'une lame flexible repliée en forme de pincette dont chaque face intérieure porte une garniture de friction spéciale à l'intérieur de cette lame, coulisse un patin articulé solidaire d'une tige C reliée à l'essieu, la lame armature étant reliée à la coque.

Le freinage est obtenu en faisant varier l'écartement des deux branches de la lame à l'aide des écrous de réglage.

Grâce à ce dispositif le freinage est assuré aussi bien de bas en haut qu'inversement **avec toute la progressivité voulue.**

L'efficacité est telle que le montage à l'AR seul est suffisant. Le montage est des plus simples sur les anciennes ferrures.

La paire arrière. 720. »

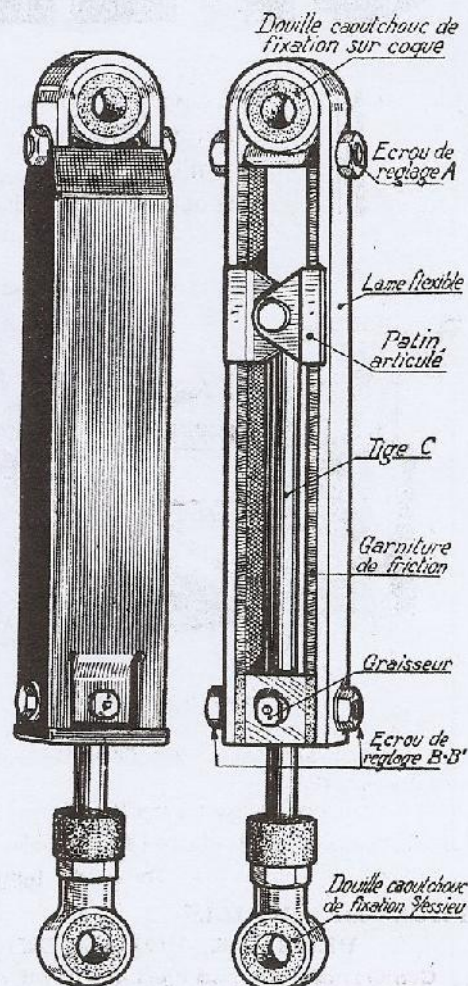





## AMORTISSEUR "TELESCOPIC" REPUSSEAU

Breveté S.G.D.G. — Licence B.C.

L'amortisseur hydraulique "TELESCOPIC" permet l'obtention d'une diversité de diagrammes tant dans l'effort que dans la forme ; il est donc permis d'affirmer qu'il résout au mieux le problème délicat de l'amortissement des « ressorts sans frottement ».

L'AMORTISSEUR TRAVAILLE A LA COMPRESSION ET A LA TRACTION

Prix, la paire sans ferrures..... 730. »

(Indiquer à la commande le type exact de voiture et de carrosserie)

### LA SUSPENSION

# SPEED

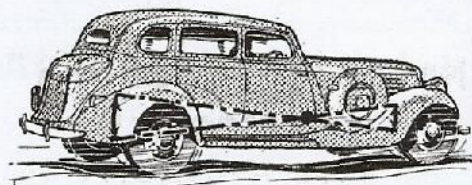

Constituée par une ferrure spéciale, très robuste, changeant le point d'attache de l'amortisseur, elle permet à celui-ci de travailler exactement dans le sens des efforts et de freiner la réaction sur 3 fois plus de longueur, donc 3 fois plus d'efficacité

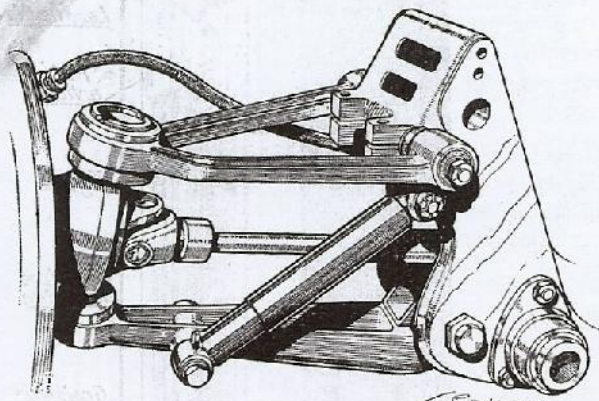

Avant transformation

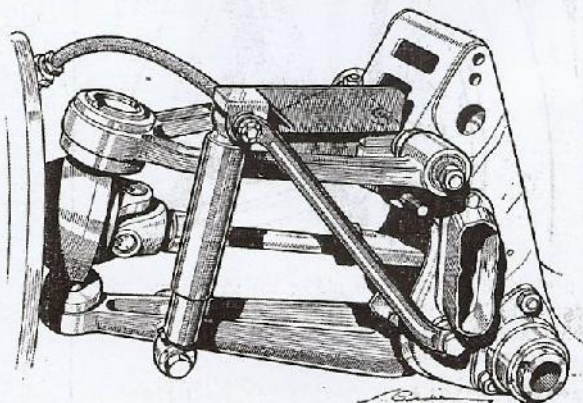

Après transformation

Une voiture équipée de la suspension "SPEED" devient immédiatement plus stable, le tangage disparaît et le confort est parfait.

La pose est excessivement facile ; c'est la plus rationnelle des améliorations à apporter à la suspension d'une Citroën traction avant. C'est aussi la plus économique.

Durée du temps de montage : DEUX HEURES ENVIRON

**PLUS DE ROULIS**

**PLUS DE COUPS DE RAQUETTE**

Confort idéal des passagers de l'avant et de l'arrière

PRIX DU MONTAGE : 300. »

Notice de montage fournie avec chaque appareil

**UNE NOUVEAUTÉ SENSATIONNELLE !**

# LE BLOC DE TRIANGULATION L. B. G.

▲  
ÉCONOMIE  
DE PNEUS  
▼

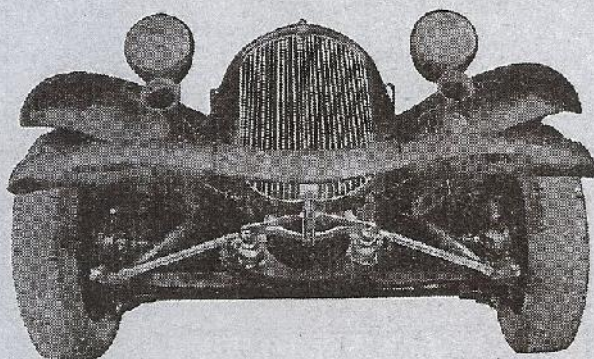

▲  
ACCROISSEMENT  
DE LA SÉCURITÉ  
▼

Pour la meilleure tenue de route et le plus grand confort des passagers, les constructeurs n'ont pas hésité à adopter l'essieu avant à roues indépendantes.

C'est un progrès considérable que le **Bloc de Triangulation L. B. G.** vient heureusement compléter. En effet,

## LE BLOC DE TRIANGULATION L. B. G. C'EST LA LIAISON RATIONNELLE DES ÉLÉMENTS CONSTITUANT CET ESSIEU

**IL LE LIBÈRE** d'une partie des efforts dus aux démarrages, aux freinages, aux accélérations en maintenant les pieds inférieurs des pivots tout en lui conservant sa souplesse et son indépendance.

**IL PROLONGE** la durée des articulations.

**IL ATTÉNUÉ** le bruit des pneus dans les virages.

**IL ACCROIT** le rendement kilométrique de ceux-ci.

La boîte de vitesses se trouve enfourée d'un **rempart d'acier** qui forme bloc.

La manivelle de mise en marche trouve un point d'appui rigide sur le support réglable livré avec le **Bloc L. B. G.**

L'anneau de remorquage dissimulé sous le pare-chocs avant est cependant à la portée de la main pour attacher le câble de secours en cas de remorquage.

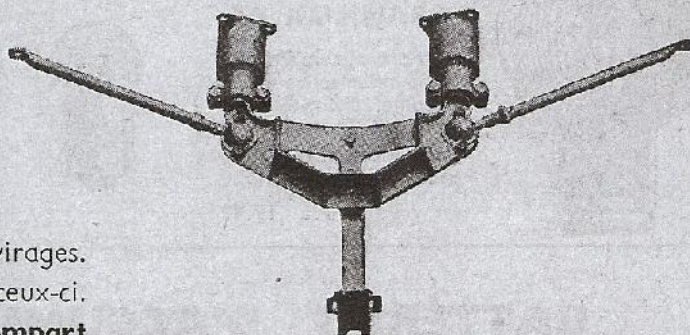

DEUX MODÈLES :

Pour 7 et 11 CV légères. **530 »**

Pour 11 CV normale..... **550 »**

**L'ACHAT D'UN BLOC L. B. G. C'EST UNE ÉCONOMIE**  
**SON PRIX S'AMORTIT EN ROULANT**

# 5 LES ACCESSOIRES & LES PIÈCES DE REMPLACEMENT

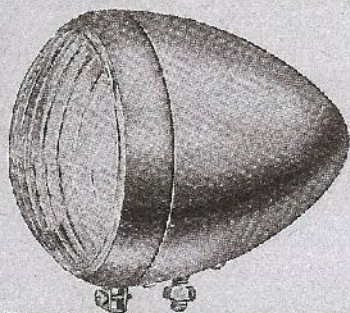

## PROJECTEURS CIBIÉ

Aérodynamiques, glace striée bombée hémisphérique à répartition lumineuse icéale. Voyant de contrôle d'éclairage.

POUR	RÉF. CIBIÉ	RÉF. CITROEN	DIAMÈTRE	PRIX UNITAIRE
7 cv	3982 B	706308	200 $\frac{14}{16}$	270. »
11 cv légère	3982 B	706308	200 $\frac{14}{16}$	270. »
11 cv normale	3983 B	706311	220 $\frac{14}{16}$	315. »
15 cv 6 cyl.	3983 B	706311	220 $\frac{14}{16}$	315. »

Ces prix s'entendent sans lampes.

## PROJECTEURS MARCHAL

Aérodynamiques sans cimier, glace bombée diffusante. Réflecteur lisse. Entièrement chromés.

POUR	DIAMÈTRE	RÉFÉRENCE		PRIX	
7 cv	200	22027 V	voyant	265. »	hausse 3%
11 cv légère	200	22027 V	lumineux	265. »	
11 cv normale	220	22037 V	boulon de 50	315. »	
15 cv 6 cyl.	220	22037 V	pr fixation	315. »	

Prix sans lampes.

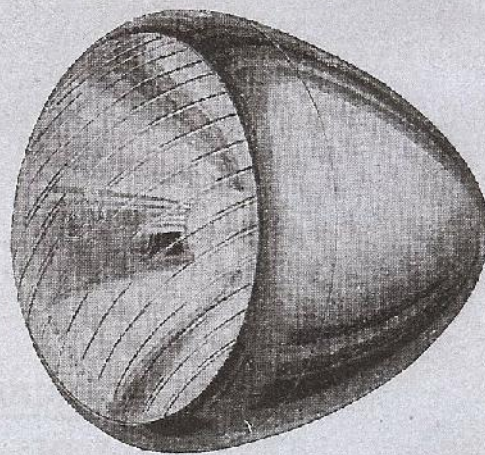

## LAMPES YVEL

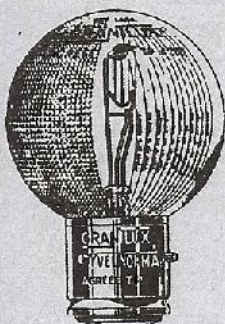

### GRANILUX AS

pour projecteurs français  
ampoule sélective diffuse-  
sante. Culot G. B.  
2 plots, 3 ergots, ergot H  
**verre jaune obligatoire**  
depuis le 1<sup>er</sup> Janv. 1939  
6/9 volts 50 B.. 19.40



### GRAISSEURS

Ballon de 19  $\frac{14}{16}$   
6/8 volts 3 B.. 3.90  
Ballon de 25  $\frac{14}{16}$   
6/8 volts 15 B.. 7.20

### PLAFONNIERS



6/8 volts, long. 31-32... 4.45  
6/8 — — 37-38... 4.45  
6/8 — — 41-43... 4.45  
6/8 — — 51-53... 6.10  
verre rouge 6/8 v. 41-43 7.15

## BATTERIES D'ACCUMULATEURS FABEL

" Super-Fabel " garanties 18 mois — " Fabel F " garanties 12 mois

AH	DIMENSIONS	" SUPER-FABEL "	" FABEL F "
75	225 x 240 x 175	3 FM 6 470. » + 13. »	
75	235 x 240 x 175		3 FC 5 350. » + 16. »
90	270 x 240 x 175	3 FM 7 525. » + 15. »	
90	270 x 240 x 175		3 FD 6 400. » + 18. »

### " FABEL 15 " Garanties 15 mois

75	235 x 240 x 175	Type 4 MA 5	400. » + 13. »
90	270 x 240 x 175	Type 3 MA 6	450. » + 15. »

## ROBINET ÉLECTRIQUE DUCELLIER

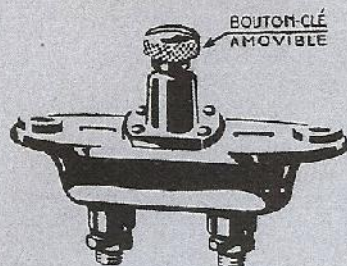

Type renforcé à clé molécule amovible  
Réf. Z 579 S2 PRIX. 46. » Hausse 12%

## INTERRUPTEUR DE STOP

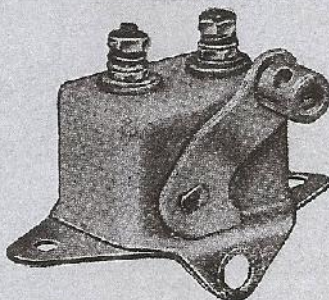

Spécial Citroën dir. crémaillère. 18. »  
Référence 514..... 18. »

## PRISE DE COURANT DE BALADEUSE

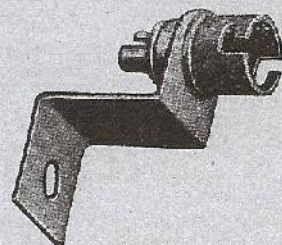

Référence 600. PRIX ..... 10. »  
Hausse 15 %

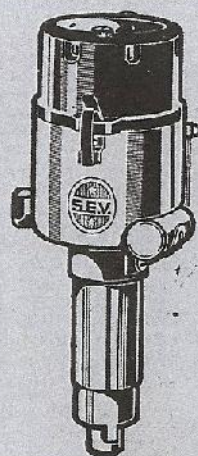

## ALLUMEURS S. E. V.

Type N 4 pour 4 cylindres.... PRIX 280. » Type N 6 pour 6 cylindres.... PRIX 320. »  
Echange Standard N 4..... — 144. » Echange Standard N 6..... — 176. »

## PIÈCES DE RECHANGE

	N 4	N 6
Distributeur sorties verticales .....	PRIX 33.60	40. »
— horizontal avec couvercle.....	— 30.40	36.80
Ressort de fixation.....	— 1.20	1.20
Disrupteur rotatif.....	— 9.60	9.60
Levier de rupture.....	— 16.80	16.80
Support de contact.....	— 9.60	9.60
Ecrou de borne.....	— 0.60	0.60

N.B. — Nous pouvons également fournir allumeurs et pièces détachées des marques R. B. — BOSCH — DELCO-REMY.

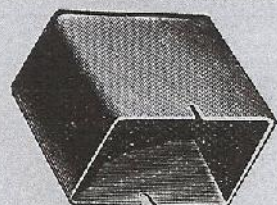

## RÉGULATEUR DE TENSION "BOSCH"

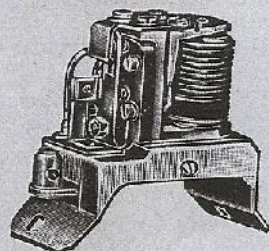

Réf. SSM 32/9 Z  
pour dynamo 6 volts  
ventilée, compound.  
PRIX ..... 200. »

## CONDENSATEURS

SEV	Réf. 54099 .....	PRIX 20.80
RB	— 4983 ... (Hausse 10 %)	— 14. »
DELCO-REMY	829092 .....	— 21. »
BOSCH	ZKO 29500/Z .....	— 16.85

## INDUITS & INDUCTEURS

### DÉMARREUR

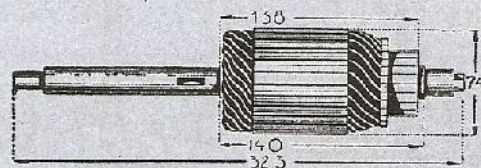

Réf.  
1228

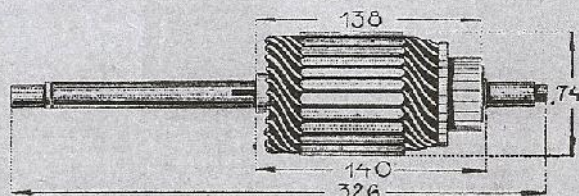

Réf.  
1183

	PRIX	Ech. Stand.
Induit démarreur p <sup>r</sup> dispositif Bendix Réf. 1228	225. »	165. »
Induit — p <sup>r</sup> lanceur Roux Clemencel Réf. 1183	225. »	165. »
		Hausse 10 %

## DYNAMO

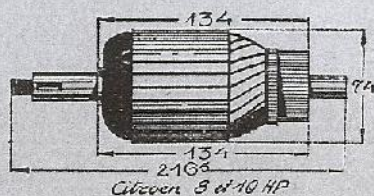

Citroën 3 et 10 HP

Induit dynamo.	Référence 1097.	PRIX .. 165. »	} Hausse 10 %
Echange Standard.	— 1097.	— .. 105. »	
Inducteurs {	Génératrice (2 bob.) Réf. 2097...	39. »	
	Compound	— 4097... 30. »	

# DÉMARREUR " BENDIX " ORIGINE

Hausse 33.90

Bendix complet 7 et 11 CV..... 145. »

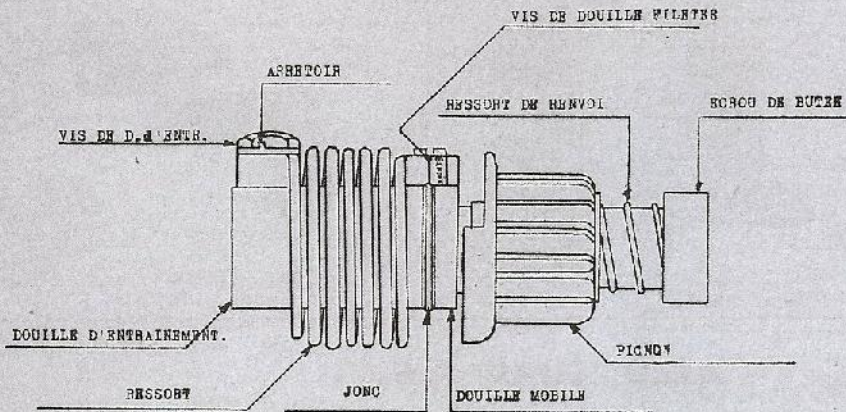

## PIÈCES DÉTACHÉES

Ressort .....	15. »
Douille d'entraînement .....	14. »
Vis pour d° .....	2. »
Arrêteur .....	0.20
Vis de douille fileté.....	2. »
Jonc de freinage pour d° .....	0.40
Pignon balourd.....	42. »
Ressort de renvoi.....	1. »
Écrou de butée.....	6. »
Douille mobile.....	6. »

# LANCEUR " ROUX - CLEMENCET "

Hausse 12 %

Lanceur complet Sol. 2 Réf. 32791 ou Sol. 3 Réf. 36.139.....	130. »
Pignon Sol. 2 Réf. 32790 .....	50. »
— — 3 — 36142 .....	50. »
Douille fixe Sol. 2 Réf. 31522.....	27. »
— — — 3 — 36141.....	27. »
Bague de butée Sol. 2 ou 3. Réf. 30584.....	9.90
Jeu de ressorts Sol. 2. Réf. 31737-31060.....	37.20
— — — 3 — 36145-36144.....	37.20

# BALAIS " LE CARBONE-LORRAINE "

POUR L'ÉQUIPEMENT ÉLECTRIQUE DES TRACTION AVANT CITROEN

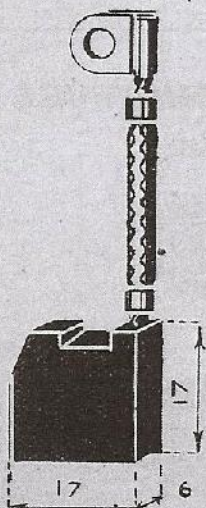

Référence 9420-1246  
Dynamo principal  
2 par machine  
PRIX..... 5.45

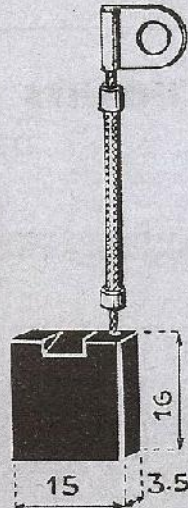

Référence 9419-1238  
Dynamo auxiliaire  
1 par machine  
PRIX..... 5.10

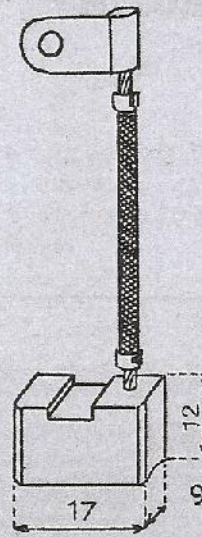

Référence 9407-1159  
Démarreur positif  
2 par machine  
PRIX..... 8.85

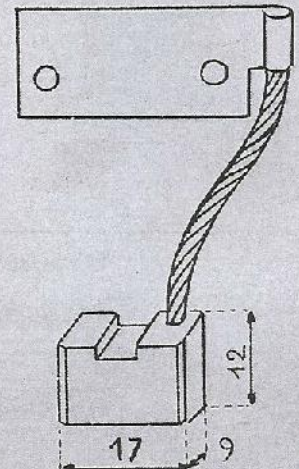

Référence 9408-1160  
Démarreur négatif  
2 par machine  
PRIX..... 8.85

## LANTERNES ARRIÈRE

POUR CITROEN TRACTION AVANT

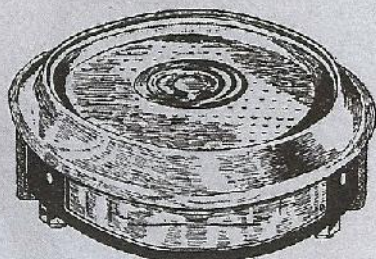

Hausse  
15 %

Référence 631 donnant 3 feux  
(feu rouge stop, éclairage de  
plaque). PRIX... 42. »

Référence 632 sans feu (verre  
cataphoté). PRIX... 28. »

Référence 642 donnant 3 feux (verre rouge et orange) :  
PRIX ..... 38. »

Référence 625 donnant 2 feux  
(feu rouge et stop).

PRIX..... 30. »

Référence 209 verre transpa-  
rent de recharge.

PRIX..... 10. »

## BOBINES

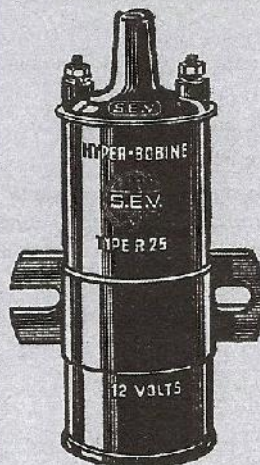

S.E.V. grise 38 ..... 105. »

S.E.V. hyperbobine... 130. »

Delco-Rémy ..... 120. »

R. B. normale ..... 70. »  
Hausse 10 %

Bosch normale FITE... 110. »

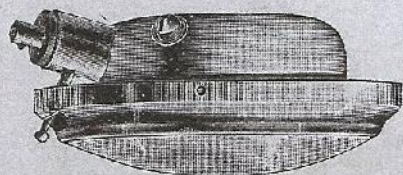

### PLAFONNIER

pour traction avant,  
verre dépoli, métal chromé,  
diamètre 86 mm.

N° 555 avec interrupt. 19. »  
Hausse 15 %

### INTERRUPTEUR A POUSSOIR

Référence 617 PRIX. 11. »  
Hausse 15 %

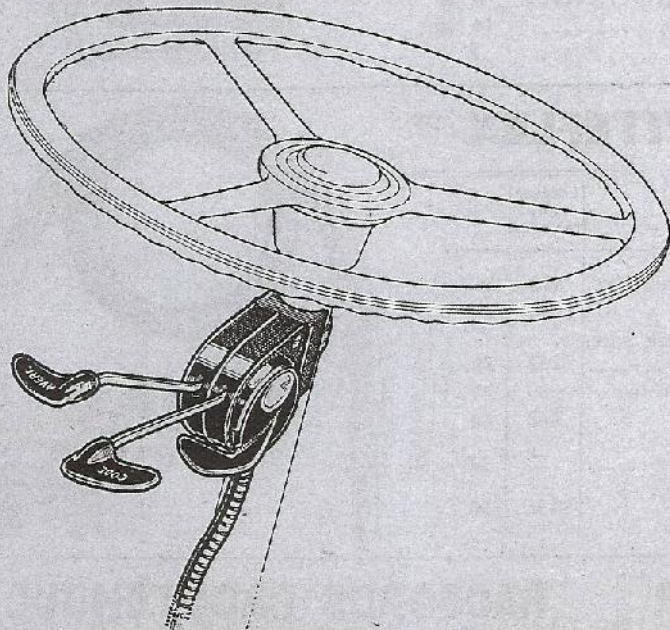

## COFFRET SPÉCIAL

Contenant les pièces détachées des appareils ci-dessus adaptables à Citroën.  
Référence 281.131 PRIX..... 290. »

## "COMODO"

TYPES	RÉF.	PRIX
7/11 CV T.A. commut. tableau...	16	215.15
9 CV T. A. 36/37.....	19	215.15
11 CV T. A. 36/37.....	20	215.15
9 et 11 CV T. A. 1938.....	33	137.95

Prix sans canalisations

### PIÈCES DÉTACHÉES

N° 281 (fabrication)	Côté éclairage		Côté avertisseur	
	Réf.	Prix	Réf.	Prix
Coquille complète..	OC	135.95	OA	105.70
Coquille seule.....	B	92.70	A	61.80
levier monté.....	D	43.25	C	43.25
Toc.....	IC	10.80	IA	10.80
Levier nu.....	KC	10.80	KA	10.80
Touche de levier...	HC	9.25	HA	9.25
Plot shunté.....	PC	8.05		
Shunt.....			SA	6.95
Plot.....			PA	3.50
Ressort.....	QC	1.40	QA	1.40

## ESSUIE-GLACES

<b>BOSCH</b>	Type <b>FWS/6</b> spécial pour Citroën T.A. (moteur seul) avec dispositif code.....	210 »
	Le même complet simple balai.....	230 »
	Supplément pour double balai.....	30 »
	Dispositif code de débrayage pour <b>Essuie-glace non code</b> (commande facultative à main s'adaptant facilement sur les essuie-glace <b>Bosch non code</b> en service) .....	45 »
	(Spécifier à la commande le type d'essui-glace qui est gravé sur le boîtier).	

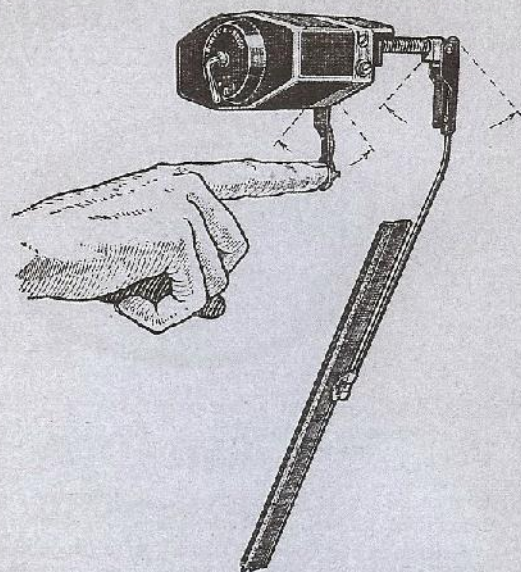

<b>S.E.V.</b>	<b>"Universel"</b>	1 balai.....	190 »
	—	2 balais.....	225 »
	<b>"Rotatif"</b>	2 balais.....	225 »
	Supplément pour dispositif Code.....		35 »

## POMPES A ESSENCE

(S. E. V.)

Modèle <b>"34"</b> , à grand débit (ignore le Vapor lock).....	175 »
Echange réparation .....	120 »
Echange pompe <b>"34"</b> contre n'importe quelle autre pompe.....	120 »
Pochette de pièces de rechange.....	24 »
Cloche en verre n° 60.326.....	3 90
Etrier complet n° 60.330 .....	6 80
Jeu de 5 membranes n° 60.266.....	16 20
Soupape n° 60.306.....	2 »

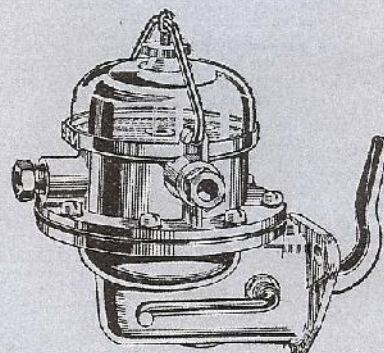

## Canalisations Métalliques "TITEFLEX"

Réf. Const.	Réf. Citroën	AFFECTATION	Canal.	MONTAGE	Largeur entre raccords	PRIX
7217	470482	7 et II CV. T.A. 34, 37	huile	Arrivée au manomètre.	690	36 »
7218	470482	id. série renforcée	»	id.	640	36 »
7252	586718	7 et II CV. T. A....	essence	2 <sup>e</sup> disp., arrivée racc. fixe, pompe.....	262	30 »
7258	587773	7 C.V. T.A.....	»	Pompe - carburateur..	580	40 »
7259		II CV. T.A.....	»	id.	668	60 »
7260	588994 589198	7 et II C.V. 1938..	»	Réservoir-Pompe.....	178	22 »
7282	589568		»	id.	346	58 »



## COURROIE DE VENTILATEUR



Goodrich pour 7 et II CV. Réf. 199. PRIX..... 25.40

## RACCORDS CAOUTCHOUC



Inférieur radiateur 7 et II CV.....	15 50
Supérieur — — .....	17 50
Accordéon protégé direction à crémaillère.....	12 »

# FREINS HYDRAULIQUES LOCKHEED

MONTAGE de PÉDALIER avec maître cylindre séparé

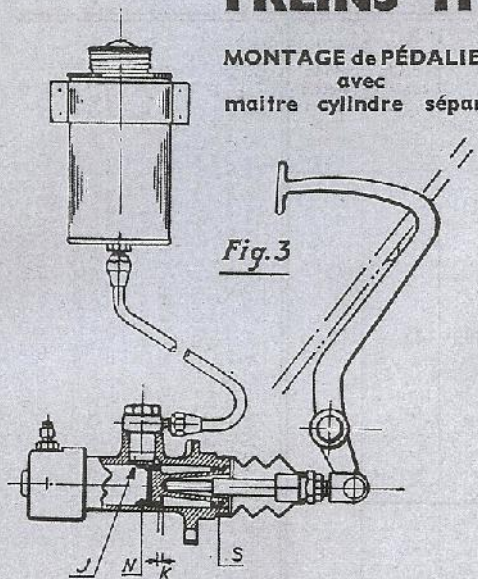

MAITRE CYLINDRE SÉPARÉ

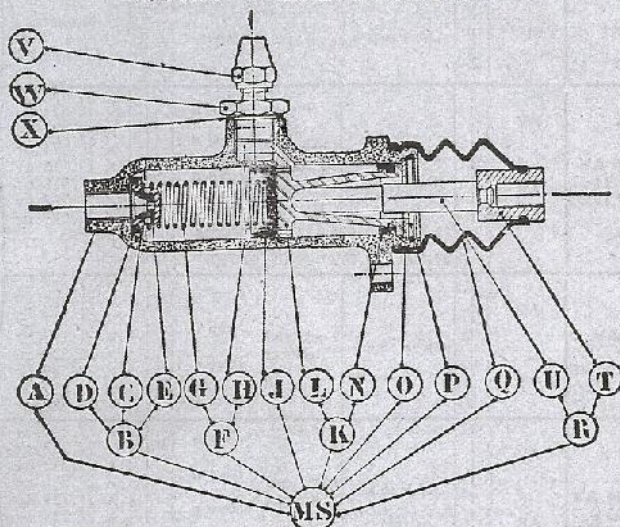

CYLINDRE DE ROUE

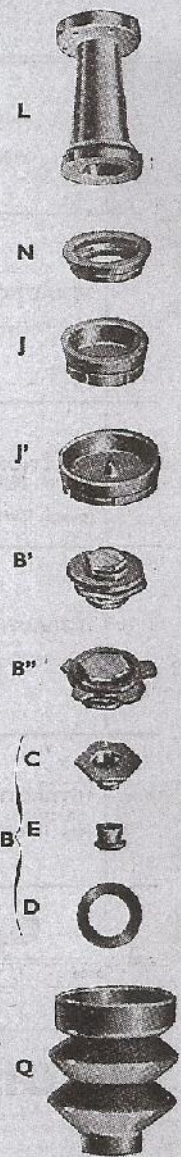
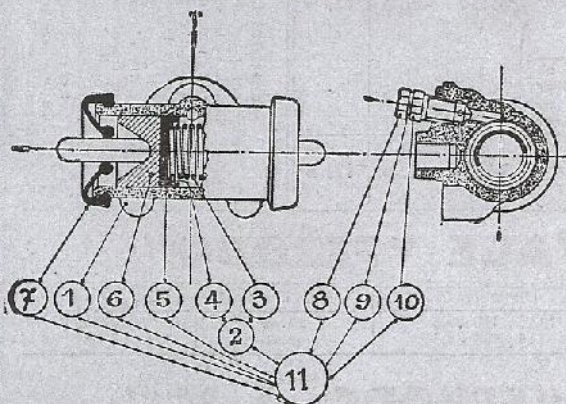

PIÈCES DÉTACHÉES			Hausse 25 %
No Lockheed	Re-père	Désignation	PRIX unitaire
PIÈCES DE MAITRE-CYLINDRE			
530	J	Coupelle 1" diam. 25,4	8.90
1278	N	— secondaire 1"	8.90
956	B	Soupape complète 1"	18. »
1279	L	Piston 1"	10. »
1426	Q	Soufflet 1"	10. »
958	G-I	Ressort 1" complet	5. »
PIÈCES DE CYLINDRE DE ROUE			
563	5	Coupelle 1" diam. 25,4	7. »
1063	5	Coupelle 1" 1/4 diam. 31,75	9. »
565	7	Capuchon 1"	7. »
1065	7	Capuchon 1" 1/4	9. »
1066	10	Vis de purge	6.25
2005	—	Clé de purge	8. »
2000	—	Tube de purge	7. »
266	—	Tube flexible, long. 135 m/m	54. »
351	—	— — — 203	60. »
268	—	— — — 375	80. »
1095	—	— — — 470	80. »

NOUS CONSULTER POUR LA FOURNITURE ET L'ÉCHANGE STANDARD DES MAITRE-CYLINDRES ET DES CYLINDRES DE ROUES

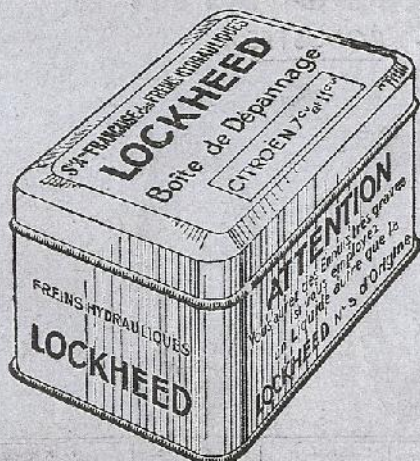

**BOITE DE DÉPANNAGE**  
contenant :

- 1 tube de purge
- 1 soupape complète
- 1 clé de purge
- 8 coupelles cylindre de roue
- 1 coupelle de maître cylindre
- 1 coupelle secondaire

PRIX..... 100. » Hausse 25 %  
Spécifier à la commande la date de sortie de l'usine de la voiture.

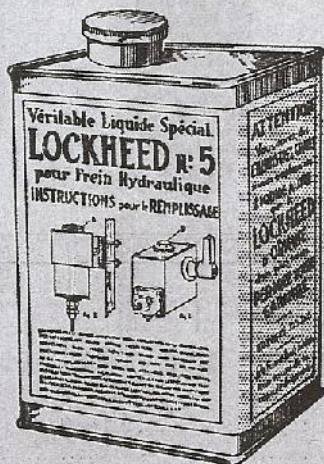

EMPLOYEZ EXCLUSIVEMENT LE FLUIDE  
**LOCKHEED N° 5**

➡ ➡ ➡ ➡  
Coupelle restée intacte après un long séjour dans l'huile LOCKHEED



La même coupelle dilatée après un séjour dans une huile autre que LOCKHEED N° 5



➡ ➡ ➡ ➡  
Le bidon... 56. »  
Le 1/2 bidon 31. »  
sans hausse



## GARNITURES DE FREINS "FERODO"

PUISSANCE	TYPES des véhicules	FREINS						PRIX		
		Nature	Garnitures		Mâchoires Bendix et Lockheed		de la garniture en Frb 4 Z	de la confection de la mâchoire neuve	de la réparation de la mâchoire usagée	
			Nombre	Dimensions	Type de frein	Numéro de repère				
7-9 cv	<b>7-TRACTION AV.</b> 1934-37 (jusqu'à février 1937)	AV	269 x 35 x 5	Lockheed 10 pouces	roue g...	X 29.074 av	<b>37.95</b>	<b>42. »</b>	<b>12. »</b>	
		AR			roue d...	X 29.075 ur				
roue g...	X 29.074 ar									
roue d...	X 29.076 av									
roue g...	X 29.078 ar									
roue d...	X 29.077 ar									
	X 29.079 ur									
	29.078   29.076   29.075   29.074	AV								
	29.079   29.077   29.074   29.075									
7-11 cv	<b>TRACTION AV.</b> , 7 et 11 légère..... 1937-38 (depuis février 1937)	AV	269 x 35 x 5	Lockheed 10 pouces	roue g...	X 31.192 av				<b>45.30</b>
		AR			roue d...	X 31.193 ar				
roue g...	X 31.193 av									
roue d...	X 31.192 ar									
roue g...	X 32.538 av									
roue d...	X 32.539 ar									
	X 32.538 ar									
	27.235   27.233   27.232   27.231	AV								
	27.236   27.234   27.231   27.232									
11 cv	<b>II-TRACTION AV</b> 1934-37 (jusqu'à février 1937)	AV	321 x 35 x 5	Lockheed 12 pouces	roue g...	X 27.231 av	<b>37.95</b>	<b>42. »</b>	<b>12. »</b>	
		AR			roue d...	X 27.232 ar				
roue g...	X 27.232 av									
roue d...	X 27.231 ar									
roue g...	X 27.235 av									
roue d...	X 27.235 ar									
	X 27.234 av									
	31.425   31.416   31.416   32.538	AV								
	31.416   31.416   32.539   32.539									
11 cv	<b>II-TRACTION AV</b> normale. 1937-38 (depuis février 1937)	AV	321 x 35 x 5	Lockheed 12 pouces	roue g...	X 31.425 av				<b>37.95</b>
		AR			roue d...	X 31.416 ar				
roue g...	X 31.416 av									
roue d...	X 32.538 ar									
roue g...	X 32.538 av									
roue d...	X 32.539 ar									
	X 32.538 ar									

**MACHOIRES LOCKHEED.** — Les Index av. et ar. accolés aux numéros de repère définissent, pour une roue, la position des mâchoires par rapport au sens de la marche avant de la voiture. Ex. : 7 cv Citroën, Roue av gauche, la mâchoire X 29.074 est celle qui est placée en avant dans le sens de la marche et la mâchoire X 29.075 est celle qui est placée en arrière.

Pour les types 1937-38 les mâchoires se distinguant des anciennes par la forme de l'extrémité de l'âme et par le fixation du ressort de rappel qui se fait par boyaux à l'arrière.

Nous signalons que, ces mâchoires peuvent se monter à la place des anciennes types, à condition de fournir avec chaque jeu de 2 mâchoires, le nouveau ressort de rappel qui se fixe dans les boutonsnières. Ce ressort (référence Citroën : 498.597) est commun aux freins de 10 et 12 pouces.

Ce montage ne peut se faire pour les freins ar des 11 cv qui sont des 12 pouces, les nouveaux types de mâchoires de freins ar n'étant prévus qu'en 10 pouces.

## GARNITURES D'EMBAYAGE "FERODO"

Force	Type du véhicule	Nombre de disques	Dimensions	Prix en Carta VAB	Qualité recommandée
7-9 cv	et 11 légère traction avant	2 disques	187,5 x 120 x 3,5	29.40	43.80
11 cv	11 normale traction avant	2 disques	214 x 120 x 3,5	42.60	65.40

## DISQUES D'EMBAYAGE "FERODO A. M."

SOUPLES - PROGRESSIFS - SILENCIEUX - ROBUSTES



Affectation	Dimensions	Type	Alésage	Canal.	Réf.	Garniture	Prix
7 cv 1 <sup>er</sup> montage	187,5 x 120	Disque AM ci-dessus, monté avec moyeu amortisseur à ressorts	20,5	8	9976	F 44	<b>285. »</b>
7 cv 2 <sup>e</sup> montage	187,5 x 120		21,5	8	9977	F 44	<b>255. »</b>
11 cv 1 <sup>er</sup> montage	214 x 120		20,5	8	9978	F 44	<b>285. »</b>
11 cv 2 <sup>e</sup> montage	214 x 120		21,5	8	9923	F 44	<b>285. »</b>

### REGARNISSAGE DES DISQUES A. M.

Pour regarnir les disques A. M. il faut :

Réf. 9976 et 9977.....	} 2 flasques garnis.....	Réf. 9980.....	} Prix à l'unité.....	<b>64. »</b>
		6 rivets épaulés.....		Réf. 9145.....
Réf. 9978 et 9923.....	} 2 flasques garnis.....	Réf. 9982.....	} Prix à l'unité.....	<b>86. »</b>
		6 rivets épaulés.....		— 9145.....

(Les disques A. M. ne doivent pas être regarnis, mais remontés avec des flasques garnis à neuf.)

## CABLES BENDIX

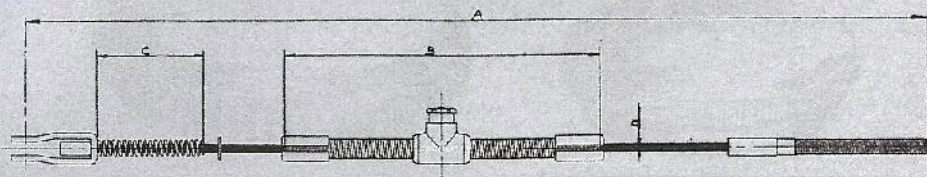

### ENSEMBLE CABLE ET CONDUIT FREIN A MAIN Hausse 23,60 %

MARQUE et TYPE de la voiture	Ensemble câble et conduit avants			PRIX la pièce
	Type du Frein	Repères	Dimensions A x B	
7 CV A-B-C traverse sous caisson .....	10 lock,	X 29566	2530 x 755	30. »
7 CV à traverse tubulaire .....	10 lock,	X 29568	2550 x 955	33. »
7 DC .....	10 lock,	X 29567	2550 x 835	33. »
11 A .....	12 lock,	X 29564	2795 x 955	36. »
11 F .....	12 lock,	X 29565	2965 x 955	36. »
11 DC .....	12 lock,	X 29570	2760 x 835	36. »
11 FDC .....	12 lock,	X 29569	2930 x 835	36. »
11 ALDC .....	12 lock,	X 29563	2580 x 815	32. »



## CHARGEURS GUILLIET

PRATIQUES & ÉCONOMIQUES  
NI ENTRETIEN, NI SURVEILLANCE  
RENDEMENT - GARANTIE - SÉCURITÉ



TYPES	SECTEURS D'UTILISATION	CARACTÉRISTIQUES	PERMETTANT DE CHARGER	PRIX
1	110 - 130 - 200 - 220 volts	6 volts 1,5 ampère	1 batterie de 6 volts	320. »
3	110 - 130 - 200 - 220 volts	6 volts 3 ampères	1 batterie de 6 volts	440. »
3 B	110 - 130 - 200 - 220 volts	12 volts 1,5 ampère	1 batterie de 12 volts	440. »
61	110 - 130 - 200 - 220 volts	6 volts 3 ampères 12 volts 1,5 ampère	1 batterie de 6 volts ou 1 batterie de 12 volts	500. »
63	110 - 130 - 200 - 220 volts	6 volts 6 ampères 12 volts 3 ampères	1 batterie de 6 volts ou 1 batterie de 12 volts	930. »

## BOUCHONS

RÉSERVOIR  
Référence 15  
pour Citroën T. A.  
fermeture à ressort  
PRIX..... 11.80

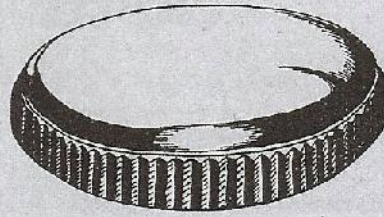
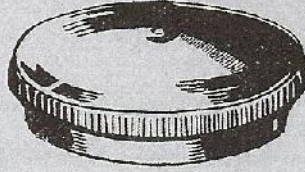

RADIATEUR  
Référence 1  
Bouchon  
pour Citroën T. A.  
filetage 60 x 200  
PRIX..... 9.20

## BOUTONS, POIGNÉES & ACCESSOIRES

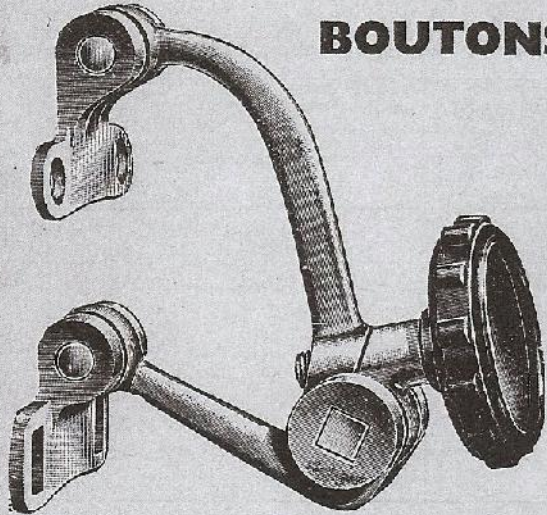

Dispositif central de pare-brise D. E. F.  
Entièrement façonné en cuivre chromé  
Pratique et incassable. PRIX... 53.50

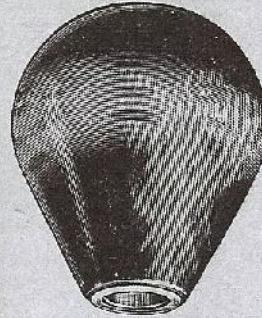

N° 155. - Boules de levier  
de vitesse, pour 7 et 11  
Citroën, teintes acajou ou  
marron. Pas 8 x 125.  
PRIX..... 5.90

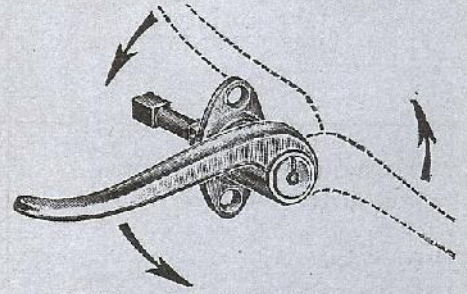

N° 122. - Poignée à débrayage avec  
2 clés numérotées. Adaptable sur 7,  
11 CV. AV droite (Sens cliché).

PRIX..... 53.50

N° 123. - Sans serrure. AV. gauche et AR.  
droite (Sens inverse du cliché).

PRIX..... 22.20

N° 123 B. - Sans serrure. AR. g. (Sens  
cliché). PRIX..... 22.20



Bouton corne  
pour manivelle  
55 C et 55 L.  
PRIX... 2.80



N° 230.  
Pour capot Citroën.  
PRIX..... 5. »



N° 160.  
Collerette d'appui  
de manivelle et  
de contre-poignée  
chromées.

PRIX..... 4. »



Vis laiton  
chromé pour  
fixation  
de poignée  
Citroën N° 3.  
PRIX.. 0.95  
pour fixation  
de main  
courante  
(vis nickelée)  
PRIX.. 1.15

N° 3 bis



N° 18.  
Axe  
de bouton  
de manivelle  
PRIX.. 0.90



N° 272.  
Poignée  
chromée à clé  
pour coffre  
arrière  
Citroën  
PRIX. 53.50



N° 37.  
Contre-  
poignée bronze  
chromé,  
adaptable  
sur Citroën  
T. A. PRIX. 15.30

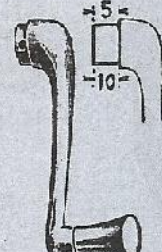

N° 54 C.  
Embase de 5  $\frac{3}{4}$   
N° 54 L.  
Embase de 10  $\frac{3}{4}$   
Manivelle bronze  
chromé, bouton  
métal. PRIX... 16.10



N° 55 C.  
Embase de 5  $\frac{3}{4}$   
N° 55-L.  
Embase de 10  $\frac{3}{4}$   
Manivelle bronze  
chromé, bouton  
corne. PRIX... 16.10



VIS A TOLE DEF

Diam. 3,5 x 20 .. le cent 21.80  
- 3,5 x 25 .. - 25.50

Diam. 4 x 25 .. le cent 25.50  
- 5 x 25 .. - 36.60  
- 5 x 30 .. - 42. »

NOUS SOMMES A VOTRE DISPOSITION...

POUR VOUS FOURNIR...

TOUT L'OUTILLAGE SPÉCIAL A CITROËN

# POUR LE GRAISSAGE DES CITROËN Tr. Av.

## RÉPARTITION DES GRAISSEURS

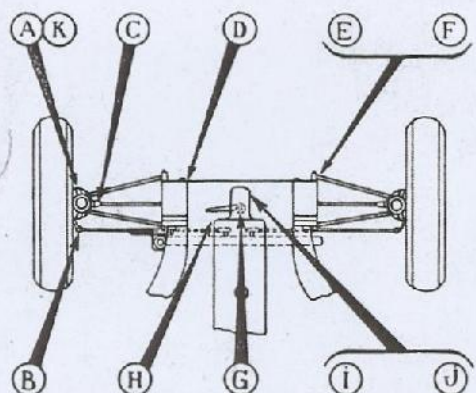

ORGANES	Nombre	Repère	Números	Forme
Rotules de bras de suspension	2	A	GH 1097	Équerre
Rotules de barres de connex. de direction	2	B	GG 36 8/125	droit
Joint spicer	2	C	GG 36 8/125	droit
Cannelures des joints de Cardan	2	D	GG 34 8/125	équerre
Axes triangles sup. d'essieu côté châssis	2	E	GH 1096	droit
Axes triangles sup. d'essieu côté roue	2	F	GH 1097	équerre
Axes de levier de changement de vitesses	1	G	GG 34 8/125	équerre
Arbre de C <sup>de</sup> de dynamo et ventilateur	1	H	GG 34 8/125	équerre
Axe de ventilateur	1	I	GG 36 8/125	droit
Axe de pompe à eau	1	J	GG 24 8/125	droit spéc.
Axes de pivotement	4	K	GH 1096	droit
Pompe à eau automatique	1		GH 1218	droit

L'équipement ci-dessus est relatif aux 7 et 11 cv du type C.

Pour les 7 et 11 cv du type AM remplacer les 2 graisseurs équerre GH 1097 du repère A par 2 graisseurs GG 36 8/125. Sur les voitures d'un modèle plus récent les 2 graisseurs du repère A sont supprimés.

## TABLEAUX DE PRÉSENTATION DE GRAISSEURS

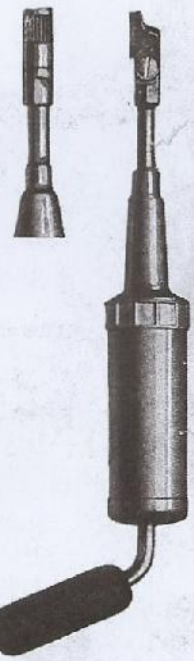
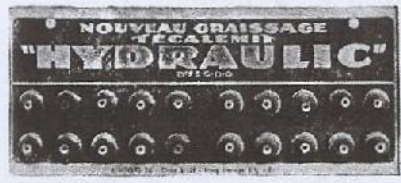

### Cartes de 20 graisseurs Citroën

N° GH 1801 graisseurs	GG 36 8/125	droits	PRIX	63. »
N° GH 1802 —	GH 1096 8/125	droits	—	63. »
N° GH 1806 —	GH 1097 8/125	éq. 90°	—	84. »
N° GH 1805 —	GG 34 8/125	éq.	—	84. »

### Cartes de 10 graisseurs Citroën

N° GH 1834 graisseurs	GG 34 8/125	éq. 90°	—	42. »
N° GH 1824 —	GG 24 8/125	pompe à eau	—	88.20
N° GH 1831 —	GG 33 8/125	éq. 90°	—	42. »
N° GH 1826 —	GH 1096 8/125	droits	—	31.50
N° GH 1827 —	GH 1097 8/125	éq. 90°	—	42. »

Pompe automatique capacité 160 gr. Pression 250 kgs

PH 120 embout. hydraulic	PRIX : 149.10
PT 120 — Técalémit	— 153.30

**NOUVEAU GRAISSAGE TÉCALEMIT**

# HYDRAULIC

AGRIFAGE INSTANTANÉ  
BLOCAGE AUTOMATIQUE  
ÉTANCHÉITÉ ABSOLUE  
AGGLOMÉRANT MÉTALLIQUE

**NOUVEAU GRAISSAGE TÉCALEMIT**

## "HYDRAULIC"

*Maitre Service*

Le tableau GH 5000 spécial Citroën comprend :

- 40 GG 36 droit 8/125
- 20 GH 1096 dr. 8/125 court.
- 20 GG 34 éq. 90° 8/125
- 10 GG 33 éq. 67° 8/125
- 10 GG 24 pompe à eau 8/125
- 1 Pompe PH 70

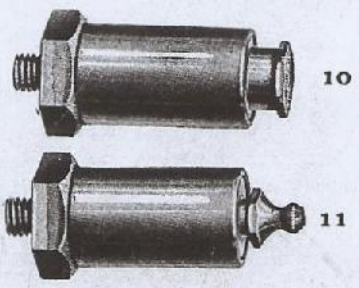

## GRAISSEURS de 8/125 pour CITROËN

- 1 - GT 10H tête haute de gr. TAT 2.15
- 2 - G 20 graisseur TAT.. 2.75
- 3 - GG 36 droit ..... 3.15
- 4 - GG 34 équerre 90° .. 4.20
- 5 - GG 33 équerre 67° 5. 4.20
- 6 - GH 1096 droit ..... 3.15
- 7 - GG 24 pompe à eau . 8.85
- 8 - GH 1098 éq. 67° 5... 4.20
- 9 - GH 1097 éq. 90°..... 4.20
- 10 - GT 1218 pompe à eau. 26.25
- 11 - GH 1218 pompe à eau. 26.25

